

**GLORIA®**

Geräte für Haus und Garten



**RASENLÜFTER WALZE  
LAWN AERATOR ROLLER  
ROULEAU AÉRATEUR DE GAZON  
GAZONBELUCHTER  
ARIEGGIATORE  
PLÆNELUFTER-VALSE  
RODILLO AIREADOR DE CÉSPED  
VÁLEC NA TRÁVNÍK  
GRÄSMATTELUFTARVALSEN  
VALJ ZA PREZRAČEVANJE**

Art.-No.: 729160.0000

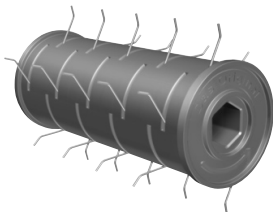

Zubehör für folgende GLORIA MultiBrush Geräte  
Accessories for GLORIA-Brush Devices  
Accessoires pour les appareils suivants GLORIA MultiBrush  
Accessoires voor de volgende toestellen GLORIA MultiBrush  
Accessori per i seguenti dispositivi GLORIA MultiBrush  
Tilbehør til følgende GLORIA MultiBrush-apparater  
Accesorios para los siguientes equipos GLORIA MultiBrush  
Příslušenství pro následující přístroje GLORIA MultiBrush  
Tillbehör för följande GLORIA MultiBrush-enheten

- 000290.0000  
- 000291.0000  
- 000292.0000  
- 000297.0000  
- 000298.0000  
- 000299.0000

980.079-02 200924



- (DE) Betriebsanleitung** ..... 3 - 10  
Originalbetriebsanleitung
- (GB) User manual** .....11 - 17  
Translation of the German user manual
- (FR) Mode d'emploi** .....18 - 25  
Traduction des instructions d'emploi
- (NL) Gebruiksaanwijzing** ... .26 - 33  
Vertaling van de gebruiksaanwijzing
- (IT) Istruzioni per l'uso** ... .34 - 40  
Traduzione delle istruzioni per l'uso originali
- (DK) Betjeningsvejledning** . .41 - 47  
Oversættelse af den originale betjeningsvejledning
- (ES) Instrucciones de uso** ... .48 - 54  
Traducción del manual de instrucciones original
- (CZ) Návod k obsluze** ..... 55 - 61  
Překlad originálního návodu k obsluze
- (SE) Bruksanvisning** .....62 - 68  
Översättning av bruksanvisning i original
- (SI) Navodila za uporabo** ... .69 - 75  
Prevod originalnih nemških navodil za uporabo

www.gloriagarten.de

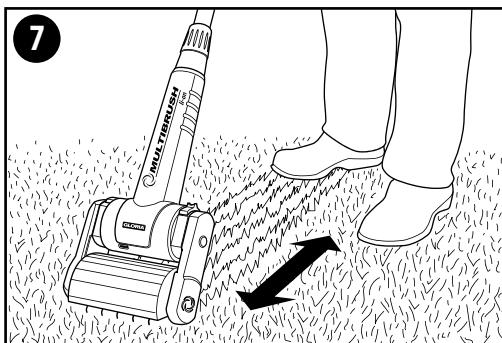
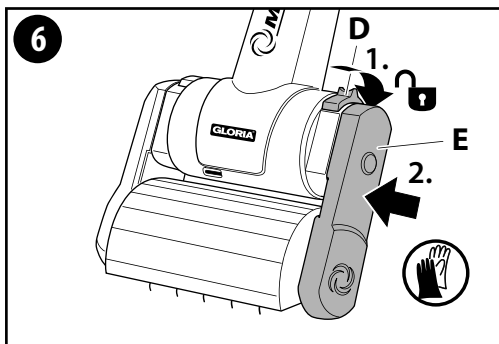
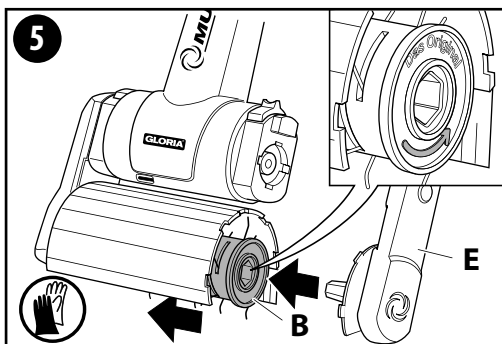
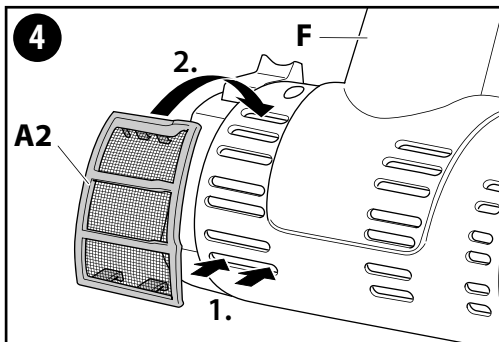
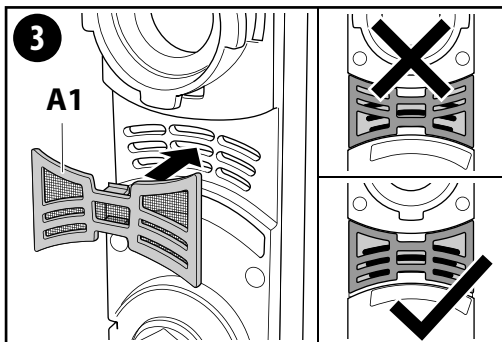
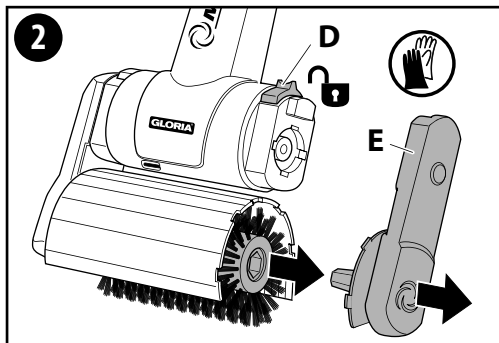
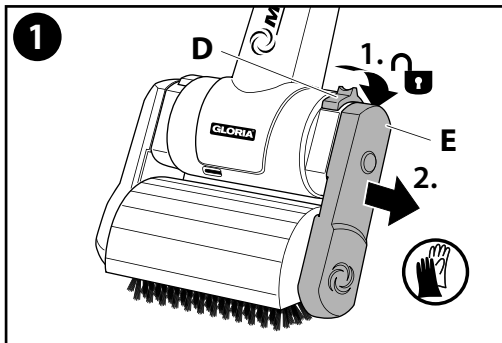

## INHALTSVERZEICHNIS

<b>1</b>	<b>Allgemeine Informationen zu dieser Betriebsanleitung</b>	<b>3</b>
1.1	Symbolik in der Betriebsanleitung	3
1.2	Warnhinweise	3
1.3	Bestimmungsgemäße Verwendung	5
1.4	Vernünftigerweise vorhersehbare Fehlanwendung	5
1.5	Restgefahren	5
1.6	Haftungsbeschränkung	5
<b>2</b>	<b>Zu Ihrer Sicherheit</b>	<b>5</b>
2.1	Grundlegende Sicherheitshinweise	5
2.2	Sicherheitshinweise beim Anschluss sowie bei der Bedienung des MultiBrush Gerätes	6
<b>3</b>	<b>Bevor das Gerät benutzt werden kann</b>	<b>7</b>
3.1	Anlieferungszustand	7
3.2	Geräteelemente	7
<b>4</b>	<b>Technische Daten</b>	<b>7</b>
<b>5</b>	<b>Montage der Lüfterwalze</b>	<b>7</b>
<b>6</b>	<b>Anwendung &amp; Inbetriebnahme</b>	<b>8</b>
<b>7</b>	<b>Wartung &amp; Reinigung</b>	<b>9</b>
7.1	Reinigung	9
<b>8</b>	<b>Entsorgung &amp; Rechtliches</b>	<b>9</b>
8.1	Umweltschutz & Geräteentsorgung	9
8.2	Entsorgung der Verpackung	9
<b>9</b>	<b>CE-Konformitätserklärung</b>	<b>10</b>
<b>10</b>	<b>Gewährleistung &amp; Garantie</b>	<b>10</b>

## 1 Allgemeine Informationen zu dieser Betriebsanleitung

**Diese Betriebsanleitung ist Bestandteil des GLORIA Gerätes und muss ständig am oder in der Nähe des Gerätes verfügbar sein.**

**Die Betriebsanleitung vermittelt Ihnen wichtige Hinweise und Informationen, die zur sicheren Benutzung des Gerätes erforderlich sind!**

**Die Betriebsanleitung muss von jeder Person, die mit der Bedienung / Nutzung / Wartung des Gerätes beauftragt ist, vollständig gelesen werden.**

**Die Betriebsanleitung aufbewahren und an Nachbesitzer weitergeben!**

**Alle Warnhinweise dienen stets auch Ihrer persönlichen Sicherheit!**

## 1.1 Symbolik in der Betriebsanleitung



Betriebsanleitung lesen!



Gehörschutz tragen!



Schutzbrille tragen!



Schutzhandschuhe tragen!



Nicht bei Regen benutzen!



Sicherheitsschuhe tragen!



Halten Sie Hände und Füße von den Messern fern!



Achten Sie darauf, dass in der Nähe stehende Personen nicht durch weggeschleuderte Fremdkörper verletzt werden! Halten Sie Umstehende fern!



Nicht berühren! Verbrennungsgefahr durch heiße Oberflächen!



Ziehen Sie den Netzstecker sofort aus der Steckdose, wenn das Kabel beschädigt oder durchtrennt ist!



Schalten Sie das Gartengerät aus und ziehen Sie den Netzstecker aus der Steckdose, bevor Sie Geräteeinstellungen oder eine Reinigung vornehmen, wenn sich das Kabel verfangen hat oder wenn Sie das Gartengerät auch nur für kurze Zeit unbeaufsichtigt lassen. Halten Sie das Stromkabel von den Zinken/Messern fern.



Trennen Sie den Akku vor Wartungsarbeiten!



Schützen Sie sich vor elektrischem Schlag!



Halten Sie das Anschlusskabel von den Schneidmessern fern!



Aktivieren Sie die Abschaltung vor der Wartung!



Entsorgung von Elektro- und Elektronik-Altgeräten NICHT über den normalen Hausmüll!



Umweltgerechte Entsorgung!



Recyclebare Verpackungsmaterialien!

## 1.2 Warnhinweise

### ⚠ GEFAHR

Ein Warnhinweis dieser Gefahrenstufe kennzeichnet eine lebensgefährliche Situation. Befolgen Sie zu diesem Warnhinweis die Anweisungen, um Lebensgefahr oder schwerste Verletzungen zu vermeiden.

### ⚠ WARNUNG

Ein Warnhinweis dieser Gefahrenstufe kennzeichnet eine mögliche drohende gefährliche Situation. Befolgen Sie zu diesem Warnhinweis die Anweisungen, um Lebensgefahr oder schwerste Verletzungen zu vermeiden.

### ⚠ VORSICHT

Ein Warnhinweis dieser Gefahrenstufe kennzeichnet eine mögliche gefährliche Situation. Befolgen Sie zu diesem Warnhinweis die Anweisungen, um die Gefahr von Verletzungen zu vermeiden.

### ACHTUNG

Ein Warnhinweis dieser Gefahrenstufe kennzeichnet einen möglichen Sachschaden. Befolgen Sie zu diesem Warnhinweis die Anweisungen, um Sachschäden zu vermeiden.

### i HINWEIS!

Ein Hinweis kennzeichnet zusätzliche Informationen oder Abbildungen, die Ihnen die Bedienung und das Verständnis für das Gerät erleichtern sollen.

### 1.3 Bestimmungsgemäße

#### Verwendung

Diese GLORIA-Lüfterwalze ist ausschließlich mit folgenden Geräten kompatibel:

- MultiBrush (Art.-Nr. 000290.0000)
  - MultiBrush sc (Art.-Nr. 000291.0000)
  - MultiBrush li-on (Art.-Nr. 000292.0000)
  - MultiBrush li-on (Art.-Nr. 000297.0000)
  - MultiBrush sc Plus (Art.-Nr. 000298.0000)
  - MultiBrush li-on Plus (Art.-Nr. 000299.0000)
- und für das Lüften von Rasenflächen im Hobbygarten zu verwenden.

Die Einhaltung der beigefügten Betriebsanleitung ist Voraussetzung für den ordnungsgemäßen Gebrauch des Gerätes.

Die Betriebsanleitung enthält auch die Betriebs-, Wartungs- und Instandhaltungsbedingungen.



**VORSICHT**

#### GEFAHR DURCH NICHT BESTIMMUNGSGEMÄSSE VERWENDUNG!

Von dem Gerät können bei nicht bestimmungsgemäßer Verwendung Gefahren ausgehen.

Beachten Sie daher nachfolgende Sicherheitshinweise:

- Verwenden Sie die Lüfterwalze ausschließlich bestimmungsgemäß.
- Beachten Sie alle Hinweise und Informationen in der Betriebsanleitung.

### 1.4 Vernünftigerweise

#### vorhersehbare Fehlanwendung

Die Lüfterwalze ist **nicht** geeignet für andere Anwendungen, als die angegebenen Verwendungsbereiche. Eigenmächtige Veränderungen am Gerät oder nicht bestimmungsgemäße Verwendung schließen eine Haftung des Herstellers für daraus resultierende Schäden aus.

### 1.5 Restgefahren

Diese Lüfterwalze entspricht den anerkannten Regeln der Technik und den einschlägigen Sicherheitsbestimmungen! Dennoch können bei der Benutzung der Lüfterwalze:

- Gefahr für Leib und Leben des Bedieners oder anderer Personen entstehen.

- Beeinträchtigungen an der Lüfterwalze entstehen.
- Beeinträchtigungen an anderen Sachwerten entstehen.

### 1.6 Haftungsbeschränkung

Wir weisen ausdrücklich darauf hin, dass wir nach dem Produkthaftungsgesetz nicht für durch unser Gerät hervorgerufene Schäden einzustehen haben, sofern diese durch Nichtbeachtung der Betriebsanleitung, nicht bestimmungsgemäße Verwendung, unsachgemäße Reparatur verursacht oder bei einem Teileaustausch nicht Original-Teile verwendet werden und die Reparatur nicht vom Kundenservice oder dem autorisierten Fachmann durchgeführt worden sind. Dieses gilt auch für Zubehörteile.



## 2 Zu Ihrer Sicherheit

In diesem Kapitel erhalten Sie wichtige Warn- und Sicherheitshinweise, die Sie beim Umgang und der Nutzung des Multi-Brush-Gerätes zwingend beachten müssen.

### 2.1 Grundlegende Sicherheitshinweise

Beachten Sie die nachfolgenden grundlegenden Sicherheitshinweise für einen sicheren Umgang sowie eine sichere Nutzung des Gerätes:



- Reparaturen an Geräten für Haus und Garten sind nur durch die Servicestellen durchzuführen. Ersatzteile sollten Sie bei Ihrem Fachhändler bestellen. Soweit nicht vorrätig, besorgt er diese schnellstens.
- Dieses Gerät entspricht den anerkannten Regeln der Technik sowie den einschlägigen Sicherheitsbestimmungen!
- Dieses Gerät kann von Kindern ab 16 Jahren und darüber sowie von Personen mit verringerten physischen, sensorischen oder mentalen Fähigkeiten oder Mangel an Erfahrung und Wissen benutzt werden, wenn sie beaufsichtigt oder bezüglich des sicheren Gebrauchs des Gerätes unterwiesen



wurden und die daraus resultierenden Gefahren verstehen. Kinder dürfen nicht mit dem Gerät spielen. Reinigung und Benutzer-Wartung dürfen nicht von Kindern ohne Beaufsichtigung durchgeführt werden.

- Dieses Gerät darf bei Müdigkeit, Krankheit oder unter Einfluss von Alkohol oder anderen Drogen oder Medikamenten nicht benutzt werden.
- Das Gerät nicht unbeaufsichtigt lassen, solange es in Betrieb ist.
- Um Schäden und Gefahren durch nicht ordnungsgemäßen Gebrauch zu vermeiden, müssen Sie die Betriebsanleitung beachten und sorgfältig aufbewahren!
- Tragen Sie während des Arbeitens mit dem Gerät geeignete Arbeitskleidung wie Sicherheitsschuhe, Schutzbrille, lange Hosen und ggf. Handschuhe. Arbeiten Sie nicht barfuß oder in leichten Sandalen.
- Bei Weitergabe des Gerätes an andere Personen ist auch die Betriebsanleitung mit zu übergeben!
- Verwenden Sie für das Gerät nur die GLORIA Original-Ersatz- und Zubehörteile. Verwenden Sie niemals abgenutzte, veränderte oder defekte Ersatz-/Zubehörteile!

## 2.2 Sicherheitshinweise beim Anschluss sowie bei der Bedienung des MultiBrush Gerätes

### **WARNUNG**

**BEACHTEN SIE DIE SICHERHEITSHINWEISE IN IHRER MULTIBRUSH-BETRIEBSANLEITUNG**

- MultiBrush (Art.-Nr. 000290.0000)
- MultiBrush sc (Art.-Nr. 000291.0000)
- MultiBrush li-on (Art.-Nr. 000292.0000)
- MultiBrush li-on (Art.-Nr. 000297.0000)
- MultiBrush sc Plus (Art.-Nr. 000298.0000)
- MultiBrush li-on Plus (Art.-Nr. 000299.0000)

### **VORSICHT**



**VERBRENNUNGSGEFAHR DURCH HEISSE GERÄTETEILE!**

**VERLETZUNGSGEFAHR DURCH SCHARFE/SPITZE METALLBÜGEL!**

Teile des Gerätes können während des Gebrauchs heiß werden und zu möglichen Verbrennungen führen.

Teile der Lüfterwalze sind scharfkantig und können Sie möglicherweise verletzen.

Beachten Sie daher den nachfolgenden Sicherheitshinweis:

- Tragen Sie Schutzhandschuhe bei Montage- und Reinigungsarbeiten!

Beachten Sie die nachfolgenden Sicherheitsvorkehrungen, um Verletzungen und Sachschäden durch Missbrauch und unsicheren Umgang mit dem Produkt zu vermeiden. Ein Missbrauch kann **VERLETZUNGEN** zur Folge haben.

### **VORSICHT**

**VERLETZUNGSGEFAHR BEI DER BEDIENUNG!**

- Verwenden Sie das Gerät bestimmungsgemäß! Arbeiten Sie nur im angegebenen Leistungsbereich.
- Vor jeder Inbetriebnahme das Gerät auf einwandfreien Zustand kontrollieren, es darf nicht in Betrieb genommen werden, wenn:
  - die Sicherheitsvorrichtungen beschädigt oder abgenutzt sind.
  - das Gerät sichtbare Schäden aufweist.
  - das Gerät einmal heruntergefallen sein sollte.
  - wenn sich Fremdkörper um die Antriebswelle gewickelt haben.

Setzen Sie niemals Sicherheitsvorrichtungen außer Kraft.

- Gehen Sie die Rasenfläche, die Sie bearbeiten wollen vorher ab, um Schäden am Gerät oder an Lebewesen/Gegenständen zu vermeiden. Steine, Holzstücke, Drähte oder ähnliches sowie andere Fremdkörper sind zu entfernen. Gegenstände, die die Lüfterwalze erfassen, können unkontrolliert herausgeschleudert werden. Halten Sie Dritte aus dem Gefahrenbereich fern. Um Verletzungen zu vermeiden, achten Sie auf die Sicherheit im Arbeitsbereich.

### **VORSICHT**

**VERLETZUNGSGEFAHR DURCH ROTIERENDE LÜFTERWALZE!**



- Hände und Füße niemals in die Nähe der rotierenden Lüfterwalze bringen! Achten Sie auf ausreichenden Abstand der Hände und Füße zur Lüfterwalze. Lüfterwalze läuft nach.
- Starten Sie das Gerät niemals im gekippten Zustand!
- Heben Sie oder tragen Sie niemals das Gerät mit laufendem Motor! Wenn Sie das Gerät zur Arbeitsfläche hin- und wieder wegtransportieren bzw. das Gerät ankippen müssen, stellen Sie den Motor ab und ziehen Sie den Netzstecker. (Netzstecker nur bei Artikel [Art.-Nr. 000290.0000; Art.-Nr. 000291.0000; Art.-Nr. 000298.0000]).
- Entfernen Sie niemals die mitgelieferte Schutzhaube.

#### **⚠ VORSICHT**

#### **VERLETZUNGSGEFAHR DURCH UMHERFLIEGENDE TEILE!**



- Starten oder betätigen Sie das Gerät nicht, wenn sich Dritte im Gefahrenbereich aufhalten.
- Starten oder betätigen Sie das Gerät wie in der Multi-Brush-Betriebsanleitung beschrieben.
- Benutzen Sie das Gerät niemals wenn Personen, besonders Kinder oder Tiere, in der Nähe sind!
- Achten Sie beim Arbeiten immer auf sicheren und festen Stand.
- Führen Sie das Gerät nur im Schritttempo.

#### **⚠ VORSICHT**

#### **VERLETZUNGSGEFAHR DURCH UNBEABSICHTIGTES EINSCHALTEN!**

Unbeabsichtigtes Einschalten kann zu Verletzungen führen. Beachten Sie die Sicherheitshinweise in Ihrer Multi-Brush-Betriebsanleitung.

## **3 Bevor das Gerät benutzt werden kann**

In diesem Kapitel erhalten Sie Informationen über den Anlieferungszustand.

### **3.1 Anlieferungszustand**

Das Gerät wird standardmäßig wie folgt ausgeliefert:

- Lüfterwalze (komplett montiert)
- 2 x Ansaugfilter
- 1 x Betriebsanleitung und Produktinformationen

### **3.2 Geräteelemente**

**A1/A2** Ansaugfilter

**B** Lüfterwalze

**C** Metallbügel

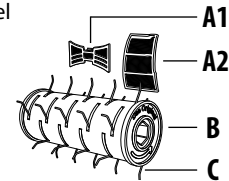

## **4 Technische Daten**

#### **Lüfterwalze**

max. Drehzahl:	1800 min <sup>-1</sup>
Länge:	16 cm
Durchmesser:	11 cm
Gerätegewicht:	ca. 0,5 kg

## **5 Montage der Lüfterwalze**

Abbildungen 1 - 6

#### **⚠ VORSICHT**

#### **VERLETZUNGSGEFAHR DURCH SCHARFE/SPITZE METALLBÜGEL!**

Teile der Lüfterwalze sind scharfkantig und können Sie möglicherweise verletzen. Beachten Sie daher den nachfolgenden Sicherheitshinweis:

- Tragen Sie Schutzhandschuhe bei Montage- und Reinigungsarbeiten!

**⚠ GEFAHR**

**LEBENSGEFAHR DURCH STROMSCHLAG!**  
(Nur bei Artikel [Art.-Nr. 000290.0000; Art.-Nr. 000291.0000; Art.-Nr. 000298.0000])

- Schalten Sie das MultiBrush-Gerät aus und trennen Sie das Netzkabel vom Strom.
- Befolgen sie bei der Montage der Lüfterwalze auf dem Gerät die Hinweise in der Bedienungsanleitung des MultiBrush Gerätes.

- 1 Ihr MultiBrush Gerät ist z. B. wie abgebildet montiert. Öffnen Sie die Verriegelung (D)  vom Führungsarm (E), wie in der Abbildung gezeigt.
- 2 Entnehmen Sie bei betätigter Verriegelung (D) den Führungsarm (E) und anschließend die Flächenbürste.

**ACHTUNG**

**Um Motorschäden durch Verschmutzung zu vermeiden, montieren Sie die beiden mitgelieferten Ansaugfilter wie folgt:**

- 3 Ansaugfilter (A1) wie abgebildet an den Führungsarm klicken (E). **Achten Sie hierbei unbedingt auf die korrekte Montage. Bei falscher Montage kann es zur Überhitzung des Motors kommen!**
- 4 Ansaugfilter (A2) wie abgebildet auf die Lüftungsschlitze am Gehäuse klicken (F).
- 5 Stecken Sie die Lüfterwalze (B) auf den Antriebssechskant und anschließend den Führungsarm (E), wie in der Abbildung gezeigt, auf die Führungsseite der Motor-/Getriebeeinheit.

**i HINWEIS!**

**Beachten Sie bei der Montage die auf der Lüfterwalze angebrachten Drehrichtungspfeile.**

- 6 Schieben Sie nun die Verriegelung (D) in die geöffnete Stellung , halten Sie diese und drücken Sie den Führungsarm (E) weiter auf die Aufnahmewelle bis zum Anschlag. Lassen Sie die feder-

unterstützte Verriegelung (D) los. Der Führungsarm (E) ist arretiert, wenn die Verriegelung selbstständig in die Ausgangslage zurückkehrt .

**6 Anwendung & Inbetriebnahme**

Abbildung 7

**⚠ WARNUNG**

**BEACHTEN SIE DIE SICHERHEITSHINWEISE IN IHRER MULTIBRUSH BETRIEBSANLEITUNG.**

**Beachten Sie weiterhin nachfolgende Sicherheitshinweise:**

- **Reinigen Sie die Lüfterwalze vor jeder Benutzung.**

Durch das Lüften des Rasens werden Vermoosungen und Verfilzungen im Rasen beseitigt.

- Mähen Sie vor dem Einsatz der Lüfterwalze den Rasen mit dem Rasenmäher / Rasenroboter.
- Setzen Sie den MultiBrush mit der montierten Lüfterwalze auf den Rasen und schalten Sie das Gerät ein.

- 7 Bewegen Sie nun das Gerät langsam auf dem Rasen einmal vor und zurück. Üben Sie hierbei keinen Druck auf das Gerät aus. Zu langes Verweilen der rotierenden Lüfterwalze auf einer Stelle kann die Grasnarbe beschädigen.

- Bearbeiten Sie nun Bahn für Bahn den zu lüftenden Rasen. Hierbei sollten die Bahnen etwas überlappen, so stellen Sie eine lückenlose Behandlung des Rasens sicher.

- **Achten Sie beim Arbeiten mit der Lüfterwalze darauf, daß sich die beiden montierten Ansaugfilter nicht zusetzen. Verschmutzte und zugesetzte Filter mit einer weichen Bürste reinigen.**

- Beseitigen Sie anschließend das gelöste Moos durch Harken der behandelten Rasenfläche.

**ACHTUNG**

**Durch unsachgemäßen Gebrauch des Gerätes können Sachschäden**



entstehen! Beachten Sie daher den nachfolgenden Sicherheitshinweis:

- Achten Sie darauf, daß Sie beim Arbeiten an der Rasenkante die Randsteinkante nicht durch die rotierende Walze beschädigt wird (z. B. beim Verkanten oder Kippen des Gerätes) bzw. die Randsteinkante die Metallbügel an der Lüfterwalze beschädigt oder verbiegt.

## 7 Wartung & Reinigung



### ⚠ VORSICHT

#### VERBRENNUNGSGEFAHR DURCH HEISSE GERÄTETEILE!

Bei der Montage oder Umbauarbeiten können die Antriebsteile des Gerätes oder Komponenten noch sehr heiß sein und zu möglichen Verbrennungen führen. Beachten Sie daher den nachfolgenden Sicherheitshinweis:

- Tragen Sie Schutzhandschuhe bei der Wartung & Reinigung!

### 7.1 Reinigung

#### ⚠ GEFAHR

**LEBENSGEFAHR DURCH STROMSCHLAG!**  
(Nur bei Artikel [Art.-Nr. 000290.0000; Art.-Nr. 000291.0000; Art.-Nr. 000298.0000])

- Schalten Sie das MultiBrush-Gerät aus und trennen Sie das Netzkabel vom Strom.
- Bei stärkerer Verschmutzung der Lüfterwalze, demontieren Sie diese zur gründlichen Reinigung. Reinigen Sie die Lüfterwalze mit einer weichen Bürste.
- Reparaturen nur durch GLORIA Servicestationen durchführen lassen.
- Reinigen Sie die auf den Ansaugöffnungen montierten Filter mit einer weichen Bürste.

- Bei Reparaturen nur Original GLORIA Ersatzteile verwenden (<https://shop.gloriagarten.de>).
- Weiteres Zubehör finden Sie unter [www.gloriagarten.de](http://www.gloriagarten.de)

## 8 Entsorgung & Rechtliches



### 8.1 Umweltschutz & Geräteentsorgung

- Dieses Symbol auf dem Produkt, der Betriebsanleitung oder der Verpackung weist darauf hin, dass dieses Produkt am Ende seiner Lebensdauer nicht über den normalen Haushaltsabfall entsorgt werden darf.
- Die Lüfterwalze muss einer Sammelstelle für das Recycling zugeführt werden. Die Werkstoffe sind gemäß ihrer Kennzeichnung wiederverwertbar. Mit der ordnungsgemäßen Zuführung des Altproduktes zur Wiederverwertung, der stofflichen Verwertung oder anderen Formen der Verwertung leisten Sie einen wichtigen Beitrag zum Schutz unserer Umwelt.

#### **i HINWEIS!**

- Bitte erfragen Sie bei der Gemeindeverwaltung die zuständige Entsorgungsstelle.

### 8.2 Entsorgung der Verpackung

- Die Verpackungsmaterialien sind nach umweltverträglichen und entsorgungstechnischen Gesichtspunkten ausgewählt und deshalb recyclebar. Die Rückführung der Verpackung in den Materialkreislauf spart Rohstoffe und verringert das Abfallaufkommen.
- Entsorgen Sie nicht mehr benötigte Verpackungsmaterialien gemäß den örtlich geltenden Vorschriften.

## 9 CE-Konformitätserklärung

GLORIA Haus- und Gartengeräte GmbH  
Därmanbusch 7; D-58456 Witten

bestätigt in alleiniger Verantwortung, dass das Anbaugerät zum Lüften von Rasenflächen – Rasenlüfter Walze, Artikelnummer 729160.0000 den Richtlinien:

- 2006/42/EG, Annex
- 2011/65/EG

entspricht.

Angewandte Normen:

- EN 50636-2-92:2014 (in Anlehnung)
- EN 60335-1:2012
- EN 62841-1:2015 + AC:2015 + A11:2022
- EN 62841-4-7:2021

Technische Daten:

Schalldruckpegel  $L_{pA}$ : 65 dB

Schallleistungspegel  $L_{WA}$ : 77 dB

Bevollmächtigter für die Zusammenstellung der technischen Unterlagen

Daniel Lademann

GLORIA Haus- und Gartengeräte GmbH  
Därmanbusch 7; 58456 Witten

Witten, 05.09.2024

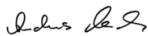

Dr. Andreas Mesch  
(Technischer Leiter)

## 10 Gewährleistung & Garantie

GLORIA gewährt in Ihnen 24 Monate Garantie im Rahmen der Garantiebedingungen ([www.gloriagarten.de](http://www.gloriagarten.de)). Ihre gesetzlichen Gewährleistungsansprüche gegenüber Ihrem Verkäufer werden dadurch nicht berührt.

Technische Änderungen vorbehalten!

## TABLE OF CONTENTS

<b>1</b>	<b>General information about this user manual</b> .....	<b>11</b>
1.1	Symbols in the user manual .....	12
1.2	Warnings notices .....	12
1.3	Intended use .....	12
1.4	Reasonably foreseeable misuse .....	13
1.5	Residual hazards .....	13
1.6	Limitation of liability .....	13
<b>2</b>	<b>For your safety</b> .....	<b>13</b>
2.1	Basic safety instructions .....	13
2.2	Safety information when connecting and operating the MultiBrush device .....	14
<b>3</b>	<b>Before using the device</b> .....	<b>15</b>
3.1	Delivery status .....	15
3.2	Elements of the device .....	15
<b>4</b>	<b>Technical data</b> .....	<b>15</b>
<b>5</b>	<b>Installing the "aerator roller"</b> .....	<b>15</b>
<b>6</b>	<b>Use and startup</b> .....	<b>16</b>
<b>7</b>	<b>Maintenance &amp; cleaning</b> .....	<b>16</b>
7.1	Cleaning .....	16
<b>8</b>	<b>Disposal and legal information</b> .....	<b>17</b>
8.1	Environmental protection and device disposal .....	17
8.2	Disposing of the packaging .....	17
<b>9</b>	<b>CE-Declaration of conformity</b> .....	<b>17</b>
<b>10</b>	<b>Warranty &amp; Guarantee</b> .....	<b>17</b>

GB

## 1 General information about this user manual

**This user manual is an integral part of the GLORIA device and must be continually available on or near the device.**

**This user manual contains important instructions and information required for ensuring the safe use of the device!**

**This user manual must be read in full by any person assigned with operating / using / maintaining the device.**

**This user manual must be kept safe and passed on to any new owner! All warning notices are there to protect your personal safety!**

GB

## 1.1 Symbols in the user manual



Read the user manual!



Wear ear protection!



Wear safety goggles!



Wear protective gloves!



Do not expose to rain!



Wear safety shoes!



Keep hands and feet away from the blades!



Make sure that bystanders are not injured by foreign objects being thrown away! Keep bystanders away!



Do not touch! Risk of burns caused by hot surfaces!



Immediately remove the plug out of the socket if the cable is damaged or cut!



Switch off and remove plug from mains before adjusting, cleaning or if the cable is entangled and before leaving the garden tool unattended for any period. Keep the power cord away from the raking tines/blades.



Disconnect battery before maintenance!



Beware electric shock hazard!



Keep supply flexible cord away from cutting means.



Activate the disabling device before maintenance!



Do NOT dispose of old electrical and electronic equipment as normal domestic waste!



Environmentally appropriate disposal!



Recyclable packaging materials!

## 1.2 Warning notices

### ⚠ DANGER

This level of warning notice indicates a life-threatening situation. Follow the instructions accompanying this warning notice in order to avoid serious injury or death.

### ⚠ WARNING

This level of warning notice indicates a potentially hazardous situation. Follow the instructions accompanying this warning notice in order to avoid serious injury or death.

### ⚠ CAUTION

This level of warning notice indicates a potentially hazardous situation which, if not avoided, may result in serious injury. Follow the instructions accompanying this warning notice in order to avoid serious injury.

### ATTENTION

This level of warning notice indicates a potentially hazardous situation which, if not avoided, may result in material damage. Follow the instructions accompanying this warning notice in order to avoid material damage.

### i NOTE!

A note indicates additional information or illustrations that help you operate and facilitate the understanding of the device.

## 1.3 Intended use

This GLORIA-aerator roller is only compatible with the following devices:

- MultiBrush (part No. 000290.0000)
- MultiBrush sc (part No. 000291.0000)

- MultiBrush li-on (part No. 000292.0000)
  - MultiBrush li-on (part No. 000297.0000)
  - MultiBrush sc Plus (part No. 000298.0000)
  - MultiBrush li-on Plus (part No. 000299.0000)
- and is to be used for aerating lawn surfaces in private gardens.

Compliance with the accompanying instructions is a prerequisite for the proper use of the device.

The user manual also contains the operating, maintenance and servicing conditions.

### CAUTION

#### **DANGER CAUSED BY IMPROPER USE!**

**This device can be dangerous if not used for its intended purpose. You should therefore observe the following safety instructions:**

- Use the aerator roller for its intended purpose only.
- Note all instructions and information in the user manual.

## **1.4 Reasonably foreseeable misuse**

The aerator roller is not suitable for applications other than those areas of use specified. The manufacturer does not accept liability for any damage or injury resulting from unauthorised modifications to the device or its improper use.

## **1.5 Residual hazards**

This device complies with the accepted rules of technology and the relevant safety requirements! However, use of the device may present:

- Danger to life and limb of the operator or other persons.
- Damage to the device.
- Damage to the other items of property.

## **1.6 Limitation of liability**

We expressly point out that according to product liability law we do not accept liability for damage caused by our device, insofar as this has been caused by non-com-

pliance with the operating instructions, improper use, improper repair or replacement of parts with non-genuine parts, or if repairs have not been carried out by the customer service team or an authorised expert. This also applies to accessories.

## **2 For your safety**

**This chapter contains important warning and safety instructions which must be observed when handling and using the device.**

GB

### **2.1 Basic safety instructions**

Observe the following basic safety instructions to ensure the safe handling and use of the device:



- Repairs to devices for the home and garden must only be carried out by the service centres. Spare parts should be ordered from your dealer. If the parts are not in stock, the dealer will procure them as soon as possible.
- This device complies with the accepted rules of technology and the relevant safety requirements!
- This device may be used by children from 16 years and above and by persons with diminished physical, sensorial or mental capacities or lack of experience and knowledge if supervised or if they have been instructed with respect to safe use of the device and understand the risks that result from using it. Children must not play with the device. Cleaning and user maintenance must not be performed by children without supervision.
- This device must not be used if the operator is tired, ill or under the influence of alcohol or other drugs or medicines.
- Do not leave the device unattended while it is in operation.
- In order to prevent damage and hazards resulting from improper use, you must observe the user manual and store it in a safe place!

GB

- Wear suitable work clothing such as sturdy shoes, safety goggles, long trousers and, if necessary, gloves during cleaning. Do not work barefoot or in light sandals.
- If the device is passed on to other persons, they must also be given the user manual!
- Only use GLORIA original spares and accessories for the device. Never use worn, modified or defective replacement parts / accessories!

## 2.2 Safety information when connecting and operating the Multi-Brush device

### WARNING

FOLLOW THE SAFETY INFORMATION GIVEN IN YOUR MULTIBRUSH OPERATING MANUAL

- MultiBrush (part No. 000290.0000)
- MultiBrush sc (part No. 000291.0000)
- MultiBrush li-on (part No. 000292.0000)
- MultiBrush li-on (part No. 000297.0000)
- MultiBrush sc Plus (part No. 000298.0000)
- MultiBrush li-on Plus (part No. 000299.0000)

### CAUTION



**RISK OF BURNS CAUSED BY HOT PARTS!**

**RISK OF INJURY FROM SHARP / POINTED METAL SPIKES!**

Parts of the device can become hot during use and may cause burns.

Some parts of the aerator roller have sharp edges and could cause injury.

It is therefore important to observe the following safety instructions:

- Wear protective gloves during assembly and cleaning work!

Observe the following safety precautions to prevent injuries and material damage due to misuse and unsafe handling of the product. Misuse can result in INJURIES.

### CAUTION

**RISK OF INJURY DURING OPERATION!**

- Use the device as intended! Work only within the specified performance range.
- Before each use, make sure that the device is in perfect condition; operation is prohibited if:
  - the safety facilities are damaged or worn down.
  - the device shows visible signs of damage.
  - the device may have been dropped before.
  - foreign objects have wrapped around the drive shaft.

Never disable any safety devices.

- Check the lawn you want to work on beforehand to avoid damage to device / objects or injuries to living beings. Stones, pieces of wood, wires or the like, as well as other foreign objects must be removed. Objects that are caught by the aerator roller can be flung out uncontrollably. Keep bystanders away from the danger zone. In order to prevent injuries, pay attention to safety in the work area.

### CAUTION

**RISK OF INJURY FROM ROTATING AERATOR ROLLER!**



- Never put your hands or feet near to the rotating aerator roller. Ensure that your hands and feet are at a sufficient distance from the lawn aerator roller. Lawn aerator roller runs on.

- Never start the device in a tilted position!
- Ensure that sufficient distance is kept between hands, feet and the aerator roller. The aerator roller continues running.
- Never lift or carry the device with running motor! Switch motor off and disconnect mains plug when moving device to and from work area, or tilting device. (Mains plug only available with item [part no. 000290.0000; part no. 000291.0000; part no. 000298.0000]).

- **Never remove the supplied safety guards.**

### ⚠ CAUTION

#### RISK OF INJURY FROM FLYING PARTS!



- **Do not start or operate the device if bystanders are in the danger zone.**
- **Start or actuate the device as described in the MultiBrush operating manual.**
- **Never clean if others, in particular children or animals, are in the area!**
- **During cleaning, pay attention to safe and solid position.**
- **Guide device only at walking pace.**

### ⚠ CAUTION

#### RISK OF INJURY FROM UNINTENTIONAL SWITCH ON!

Accidental activation can cause injuries. Follow the safety information given in your MultiBrush operating manual.

## 3 Before using the device

This chapter contains information about the delivery status.

### 3.1 Delivery status

The device is shipped as standard as follows:

- Aerator roller (fully assembled)
- 2 x Suction filter
- 1 x user manual and product information

### 3.2 Elements of the device

A1/A2 Suction filter

B Aerator roller

C Metal spikes

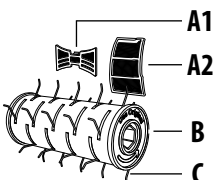

## 4 Technical Data

### Aerator roller

max. rotational speed:	1800 min <sup>-1</sup>
Length:	16 cm
Diameter:	11 cm
Device weight:	approx. 0.5 kg

## 5 Assembly of the aerator roller

Figures 1 - 6

### ⚠ CAUTION

#### RISK OF INJURY FROM SHARP / POINT-ED METAL SPIKES!

Some parts of the aerator roller have sharp edges and could cause injury. It is therefore important to observe the following safety instructions:

- **Wear protective gloves during assembly!**

### ⚠ DANGER

#### RISK OF DEATH DUE TO ELECTRIC SHOCK! (Only for article [part no. 000290.0000; part no. 000291.0000; part no. 000298.0000])

- **Switch off the MultiBrush device and remove the device plug from the mains power socket.**
- **Follow the instructions in the Multi-Brush device operating manual when assembling the aerator roller.**

- 1 Your MultiBrush device is installed as shown, for example. Open the interlock (D) of the guide arm (E) as shown in the illustration.
- 2 With the lock applied (D) remove the guide arm (E) and then the surface brush.

### ATTENTION

**To prevent motor damage caused by contamination, assemble both of the suction filters supplied as follows:**

- 3 Click the suction filter (A1) onto the guide arm as illustrated (E). **It is important to make sure that the**



GB

**suction filter is installed correctly. If it is not installed correctly, the motor can overheat!**

- 4 Click the suction filter (A2) onto the ventilation slot on the housing as illustrated (F).
- 5 Put the aerator roller (B) onto the hexagonal drive and then the guide arm (E), as illustrated, on the steering side of the motor/gear unit.

**i NOTE!**

**During assembly, observe the arrows of rotation on the aerator roller.**

- 6 Now slide the lock (D) into open position , hold this and press the guide arm (E) further onto the coupling shaft up to the stop. Release the spring-loaded locking device (D). The guide arm (E) is locked when the locking device independently returns to its original position .

## 6 Use and startup

Figure 7

**⚠ WARNING**

**FOLLOW THE SAFETY INFORMATION GIVEN IN YOUR MULTIBRUSH OPERATING MANUAL**

**Note the following safety information:**

- **Clean the aerator roller before every use.**

Aerating the lawn helps to remove moss and thatch from the lawn.

- Before using the aerator roller, first mow the lawn using the lawnmower / lawn robot.
- Place the MultiBrush with the attached aerator roller on the lawn and switch on the device.

- 7 Now move the device once slowly forwards and back on the lawn. Do not apply pressure to the device. Leaving the aerator roller rotating at one position for too long can damage the turf.

- Now aerate the area of lawn by working line by line over the grass. The lines on the lawn should overlap slightly to ensure a complete treatment of the entire lawn.
- **When working with the aerator roller, make sure that both of the assembled suction filters do not clog. Use a soft brush to clean soiled and clogged filters.**
- Then remove the loosened moss by raking over the treated area of lawn..

**ATTENTION**

**Improper use of the device poses a risk of damage to property! You should therefore observe the following safety instructions:**

- **When working along the lawn border, make sure that the curbstone border is not damaged by the rotating roller (e.g. if the device tilts or falls) and that the curbstone border does not damage or bend the metal spikes on the aerator roller.**

## 7 Maintenance & Cleaning



**⚠ CAUTION**

**RISK OF BURNS CAUSED BY HOT PARTS!**

**During assembly or conversion work the drive parts of the device or components can still be very hot and may cause burns. It is therefore important to observe the following safety instruction:**

- **Wear protective gloves during maintenance and cleaning!**

### 7.1 Cleaning

**⚠ DANGER**

**RISK OF DEATH DUE TO ELECTRIC SHOCK! (Only for article [part no. 000290.0000; part no. 000291.0000; part no. 000298.0000])**



- **Switch off the device and disconnect the power cord from the power supply.**
- In cases of heavier soiling of the aerator roller, dismantle it for thorough cleaning. Use a soft brush to clean the aerator roller.
- Repairs must be carried out by a GLORIA service point.
- Use a soft brush to clean the filters attached to the suction openings.
- Only use original GLORIA spare parts for repairs (<https://shop.gloriagarten.de>).
- Further accessories can be found at **[www.gloriagarten.de](http://www.gloriagarten.de)**

## 8 Disposal & Legislation



### 8.1 Environmental protection & disposal of the device

- This symbol on the product, user manual or packaging indicates that this product must not be disposed of in regular household waste at the end of its service life.
- The device must be sent to a collection centre for recycling. The materials can be recycled according to their designations. You will make an important contribution to the protection of our environment by the correct end-of-life product recycling, material recycling or other form of re-use.

#### **i** NOTE!

- Please check with your local government to find the appropriate disposal point.

### 8.2 Disposal of packaging

- The packaging materials have been selected according to environmentally-suitable and disposal-related aspects and are therefore recyclable. Returning the packaging to the material circulation saves raw materials and reduces the level of waste.

- Please dispose of unwanted packaging materials according to applicable local regulations.

## 9 CE-Declaration of conformity

GLORIA Haus- und Gartengeräte GmbH  
Därmanbusch 7; D-58456 Witten  
confirms that the add-on device used to aerate lawn surfaces – lawn aerator roller, item number 729160.0000 complies with the directives:

- 2006/42/EG, Annex
- 2011/65/EG

Applicable standards:

- EN 50636-2-92:2014 (based on)
- EN 60335-1:2012
- EN 62841-1:2015 + AC:2015 + A11:2022
- EN 62841-4-7:2021

Technical Data:

Sound pressure level  $L_{pA}$ : 65 dB

Sound power level  $L_{WA}$ : 77 dB

Authorised representative for the compilation of the technical documentation

Daniel Lademann

GLORIA Haus- und Gartengeräte GmbH

Därmanbusch 7; 58456 Witten

Witten, 05.09.2024

Dr. Andreas Mesch  
(Technical director)

## 10 Warranty & Guarantee

GLORIA gives a 24 month guarantee as per of the terms and conditions of the warranty ([www.gloriagarten.de](http://www.gloriagarten.de)). This does not affect your legal rights to claims under warranty with regard to the seller.

Technical changes reserved!

## SOMMAIRE

<b>1</b>	<b>Informations générales concernant le présent mode d'emploi . . . . .</b>	<b>18</b>
1.1	Symboles figurant dans le mode d'emploi . . . . .	19
1.2	Avertissements . . . . .	19
1.3	Utilisation conforme . . . . .	20
1.4	Mauvais usage raisonnablement prévisible . . . . .	20
1.5	Risques résiduels . . . . .	20
1.6	Limites de responsabilité . . . . .	20
<b>2</b>	<b>Pour votre sécurité . . . . .</b>	<b>20</b>
2.1	Consignes élémentaires de sécurité . . . . .	20
2.2	Consignes de sécurité lors du raccordement et de l'utilisation de l'appareil MultiBrush . . . . .	21
<b>3</b>	<b>Avant de pouvoir utiliser l'appareil . . . . .</b>	<b>22</b>
3.1	Etat à la livraison . . . . .	22
3.2	Parties constituantes de l'appareil . . . . .	22
<b>4</b>	<b>Caractéristiques techniques . . . . .</b>	<b>22</b>
<b>5</b>	<b>Montage du « rouleau aérateur » . . . . .</b>	<b>22</b>
<b>6</b>	<b>Utilisation &amp; Mise en service . . . . .</b>	<b>23</b>
<b>7</b>	<b>Maintenance &amp; Nettoyage . . . . .</b>	<b>24</b>
7.1	Nettoyage . . . . .	24
<b>8</b>	<b>Elimination des déchets et législation . . . . .</b>	<b>24</b>
8.1	Protection de l'environnement et élimination de l'appareil . . . . .	24
8.2	Elimination de l'emballage . . . . .	24
<b>9</b>	<b>Declaration de conformité CE . . . . .</b>	<b>25</b>
<b>10</b>	<b>Garantie légale et garantie fabricant . . . . .</b>	<b>25</b>

FR

## 1 Informations générales concernant le présent mode d'emploi

**Le présent mode d'emploi est partie constituante de l'appareil GLORIA et doit être constamment disponible sur ou à proximité de l'appareil.**

**Le mode d'emploi fournit d'importantes remarques et informations nécessaires à la sécurité d'utilisation de l'appareil !**

**Toute personne chargée de la manipulation / l'utilisation / la maintenance de l'appareil doit avoir lu le mode d'emploi dans sa totalité.**

**Conserver le mode d'emploi et le transmettre au propriétaire suivant !**

**Toutes les mises en garde contribuent aussi à votre sécurité personnelle !**

## 1.1 Symboles figurant dans le mode d'emploi



Lire le mode d'emploi !



Porter protection auditive !



Porter des lunettes de protection !



Porter des gants de protection !



A protéger de la pluie !



Porter des chaussures de sécurité !



Maintenir les mains et les pieds éloignés des lames !



Prendre les précautions nécessaires pour que les personnes se trouvant à proximité ne risquent pas d'être blessées par des projections provenant de l'outil ! Veiller à éloigner toute personne de l'appareil !



Ne pas toucher ! Risque de brûlure sur les surfaces chaudes !



Retirez immédiatement la fiche d'alimentation de la prise si le câble est endommagé ou sectionné !



Arrêter l'outil de jardin et retirer la fiche de la prise de courant avant d'effectuer des réglages sur l'appareil ou de le nettoyer, lorsque le câble se trouve coincé ou que l'appareil soit laissé sans surveillance même pour une courte durée.

Maintenir le câble éloigné des griffes/lames !



Débrancher la batterie avant toute opération d'entretien !



Protégez-vous contre les chocs électriques !



Maintenez le câble de raccordement à distance des lames !



Activez l'arrêt avant la maintenance !



NE PAS éliminer les appareils électriques et électroniques usagés avec les ordures ménagères !



Élimination conforme à l'environnement !



Matériaux d'emballage recyclables !

## 1.2 Avertissements



**Un avertissement à ce niveau de danger caractérise une situation créant d'un danger de mort. Suivre les instructions de cet avertissement afin d'éviter de graves blessures ou le danger de mort.**



**Un avertissement à ce niveau de danger caractérise une situation potentiellement dangereuse. Suivre les instructions de cet avertissement afin d'éviter de graves blessures ou le danger de mort.**



**Un avertissement de ce niveau de danger signale une situation potentiellement dangereuse qui, si elle n'est pas évitée, est susceptible de provoquer des blessures. Suivre les instructions de cet avertissement afin d'éviter le risque de blessures.**



**Un avertissement de ce niveau de danger signale un risque potentiel qui, s'il n'est pas évité, est susceptible de provoquer un dommage matériel. Suivre les instructions de cet avertissement afin d'éviter des dommages matériels.**



Une remarque signale des informations supplémentaires ou des illustrations censées vous faciliter la manipulation et la compréhension de l'appareil.

FR

### 1.3 Utilisation conforme

Ce rouleau aérateur GLORIA est compatible uniquement avec les appareils suivants :

- MultiBrush (n° de réf. 000290.0000)
- MultiBrush sc (n° de réf. 000291.0000)
- MultiBrush li-on (n° de réf. 000292.0000)
- MultiBrush li-on (n° de réf. 000297.0000)
- MultiBrush sc Plus (n° de réf. 000298.0000)
- MultiBrush li-on Plus (n° de réf. 000299.0000)

et sert à aérer les surfaces gazonnées dans un jardin d'agrément.

Le bon usage de l'appareil implique le respect du mode d'emploi joint. Le mode d'emploi contient également les conditions de fonctionnement, d'entretien et de maintenance.

#### **▲ PRUDENCE !**

#### **RISQUE INHÉRENT À L'UTILISATION NON CONFORME À L'USAGE PRÉVU !**

L'appareil recèle des risques lorsqu'il n'est pas utilisé de façon conforme. Aussi, respecter les consignes de sécurité ci-après :

- **Utilisez rouleau aérateur uniquement conformément à l'usage prévu !**
- **Respecter toutes les remarques et informations figurant dans le mode d'emploi.**

### 1.4 Mauvais usage raisonnablement prévisible

Le rouleau aérateur ne convient à aucune autre application située hors des domaines d'utilisation indiqués. Les modifications effectuées de votre propre chef sur l'appareil ou tout utilisation non conforme exclue toute garantie du constructeur pour les dommages pouvant en résulter.

### 1.5 Risques résiduels

Le rouleau aérateur répond aux règles de l'art et satisfait à toutes les dispositions de sécurité applicables ! Cependant, l'utilisation rouleau aérateur peut engendrer :

- des dangers pour la vie et l'intégrité corporelle de l'utilisateur ou d'autres personnes.
- des nuisances le rouleau aérateur.
- des nuisances sur d'autres biens matériels.

### 1.6 Limites de responsabilité

Nous vous signalons expressément que nous ne sommes pas responsables des dommages causés par notre appareil, dans la mesure où ces dommages seraient causés par le non respect du mode d'emploi, une utilisation non conforme à l'usage prévu, une réparation non conforme, dans la mesure où, lors d'un échange de pièces, les pièces d'origine du fabricant n'auraient pas été utilisées, ou si la réparation n'a pas été effectuée par le Service Après-Vente ou par un professionnel agréé. Ceci est également valable pour les accessoires.

## 2 Pour votre sécurité

**Ce chapitre contient des avertissements et des consignes de sécurité importantes que vous devez absolument respecter lors de la manipulation et l'utilisation de l'appareil.**

### 2.1 Consignes élémentaires de sécurité

**Respecter les consignes élémentaires de sécurité ci-après afin de manipuler et utiliser l'appareil en toute sécurité :**



- **Confier les réparations d'appareils pour usage domestique et le jardin uniquement aux ateliers de service. Veuillez commander les pièces de rechange auprès de votre concessionnaire. S'il n'a pas ces pièces en stock, il vous les procurera dans les plus brefs délais.**
- **Cet appareil répond aux règles de l'art et satisfait toutes les dispositions de sécurité !**
- **Des enfants à partir de 16 ans ainsi que des personnes dont les capacités physiques, sensorielles ou mentales sont réduites ou qui ne possèdent pas d'expérience ou de connaissances de l'appareil peuvent utiliser celui-ci sous surveillance ou après avoir été avisés de l'utilisation sûre de l'appareil et après avoir compris les risques susceptibles d'en résulter. Les enfants ne peuvent pas jouer avec l'appareil.**

Le nettoyage et la maintenance par l'utilisateur ne peuvent pas être réalisés par des enfants sans surveillance.

- En cas de fatigue, de maladie ou sous l'emprise de l'alcool ou autre drogues ou médicaments, cet appareil ne doit pas être utilisé.
- Ne pas laisser l'appareil sans surveillance tant qu'il fonctionne.
- Afin d'éviter des dommages et risques découlant d'une utilisation non conforme, vous devez respecter le mode d'emploi et le conserver soigneusement !
- Pendant le nettoyage, porter des vêtements de travail appropriés, tels que chaussures robustes, lunettes de protection, pantalons longs et éventuellement des gants. Ne pas travailler à pieds nus ou avec des sandales légères.
- En cas de cession de l'appareil à une autre personne, lui transmettre aussi le mode d'emploi !
- Utiliser pour l'appareil uniquement des pièces de rechange et des accessoires GLORIA d'origine. N'utiliser jamais de pièces de rechange / d'accessoires usés, modifiés ou défectueux !

## 2.2 Consignes de sécurité lors du raccordement et de l'utilisation de l'appareil MultiBrush

### MISE EN GARDE !

VEUILLEZ RESPECTER LES AVERTISSEMENTS DANS VOTRE MODE D'EMPLOI MULTIBRUSH

- MultiBrush (n° de réf. ° 000290.0000)
- MultiBrush sc (n° de réf. 000291.0000)
- MultiBrush li-on (n° de réf. 000292.0000)
- MultiBrush li-on (n° de réf. 000297.0000)
- MultiBrush sc Plus (n° de réf. 000298.0000)
- MultiBrush li-on Plus (n° de réf. 000299.0000)

### PRUDENCE



RISQUE DE BRÛLURE SUR LES PIÈCES CHAUDES DE L'APPAREIL !

RISQUE DE BLESSURE AU CONTACT D'ÉTRIERS MÉTALLIQUES TRANCHANTS/POINTUS !

Pendant l'utilisation, des pièces de l'appareil risquent de chauffer et d'entraîner des brûlures.

Certaines parties du rouleau aérateur présentent des arêtes vives susceptibles de vous blesser.

Aussi, respecter les consignes de sécurité ci-après :

- Portez des gants de protection lors d'opérations de montage et de nettoyage !

Respectez les mesures de sécurité suivantes afin d'éviter des blessures et des dommages matériels par un mauvaise usage et une manipulation non sécurisée de l'appareil. Un mauvais usage peut entraîner des BLESSURES.

### PRUDENCE

RISQUE DE BLESSURE LORS DE L'UTILISATION !

- Utilisez l'appareil conformément à l'usage prévu ! Ne travaillez que dans la plage de puissance indiquée.
- Vérifiez avant chaque mise en service que l'appareil est en bon état. Il ne doit pas être mis en service si :
  - les dispositifs de sécurité sont endommagés ou usés.
  - l'appareil présente des dommages visibles.
  - l'appareil a fait une chute.
  - des corps étrangers se sont enroulés autour de l'arbre d'entraînement.

Ne désactivez jamais les dispositifs de sécurité.

- Parcourez au préalable la pelouse sur laquelle vous souhaitez travailler pour éviter d'endommager l'appareil ou les êtres vivants / objets. Les pierres, morceaux de bois, fils de fer et autres corps étrangers doivent être retirés. Les objets saisis par le rouleau aérateur peuvent être éjectés de manière incontrôlée. Tenez les tiers à l'écart de la zone dangereuse. Afin d'éviter des blessures, veillez à la sécurité dans la zone de travail.

### PRUDENCE

RISQUE DE BLESSURES AU CONTACT DU ROULEAU AÉRATEUR EN ROTATION !

FR



- **N'approchez jamais les mains et les pieds du rouleau aérateur en rotation !** Veuillez à une distance suffisante des mains et des pieds par rapport au rouleau aérateur. Le rouleau aérateur continue de tourner par inertie.
- **Ne démarrez jamais l'appareil en position basculée !**
- **Ne soulevez ou ne portez jamais l'appareil pendant que le moteur tourne !** Si vous devez transporter l'appareil vers la zone de travail ou l'en éloigner ou si vous devez incliner l'appareil, arrêtez le moteur et débranchez la fiche électrique. (Fiche secteur uniquement pour l'article [n° de réf. 000290.0000; n° de réf. 000291.0000; n° de réf. 000298.0000]).
- **N'enlevez jamais les capots de protection fournis.**

#### **PRUDENCE**

#### **RISQUE DE BLESSURE PAR PROJECTION DE CORPS !**



- **Ne démarrez ou n'actionnez pas l'appareil, si des tiers se trouvent dans la zone de danger.**
- **Démarrez et activez l'appareil conformément au mode d'emploi MultiBrush.**
- **N'effectuez jamais de nettoyage lorsque des personnes, en particulier des enfants ou des animaux, se trouvent à proximité !**
- **Veillez à toujours avoir une position stable et sûre.**
- **N'avancez l'appareil qu'au pas.**

#### **PRUDENCE**

#### **RISQUE DE BLESSURE PAR MISE EN MARCHÉ INVOLONTAIRE !**

Une mise en marche involontaire peut entraîner des blessures. Respectez les avertissements dans votre mode d'emploi MultiBrush.

## **3 Avant de pouvoir utiliser l'appareil**

Ce chapitre vous fournit des informations concernant l'état à la livraison.

### **3.1 Etat à la livraison**

L'appareil est livré en standard comme suit :

- Rouleau aérateur (entièrement monté)
- 2 x Filtre d'aspiration
- 1 x mode d'emploi et informations sur le produit

### **3.2 Parties constituantes de l'appareil**

**A1/A2** Filtre d'aspiration

**B** Rouleau aérateur

**C** Étrier métallique

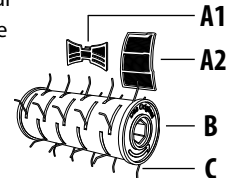

## **4 Caractéristiques techniques**

### **Rouleau aérateur**

Vitesse maximum: 1800 min<sup>-1</sup>

Longueur: 16 cm

Diamètre: 11 cm

Poids de l'appareil : env. 0,5 kg

## **5 Montage du rouleau aérateur**

Figures 1 - 6

#### **PRUDENCE**

#### **RISQUE DE BLESSURE AU CONTACT D'ÉTRIERS MÉTALLIQUES TRANCHANTS/POINTUS !**

Certaines parties du rouleau aérateur présentent des arêtes vives susceptibles de vous blesser. Aussi, respectez les consignes de sécurité ci-après :

- **Portez des gants de protection lors du montage !**

**⚠ DANGER**

**DANGER DE MORT PAR CHOC ÉLECTRIQUE ! (Uniquement pour l'article [n° de réf. 000290.0000; n° de réf. 000291.0000; n° de réf. 000298.0000])**

- Arrêtez l'appareil MultiBrush et déconnectez le des réseaux.
- Lors du montage du rouleau aérateur sur l'appareil, respecter les consignes figurant dans le mode d'emploi de l'appareil MultiBrush.

- 1 Votre appareil MultiBrush est monté comme au schéma suivant. Ouvrez le verrouillage (D)  du bras de guidage (E) selon le schéma.
- 2 Tout en actionnant le verrouillage (D) enlevez le bras de guidage (E) et ensuite la brosse pour surfaces.

**ATTENTION**

**Pour éviter des dégâts moteur dus à l'encrassement, veuillez monter comme suit les deux filtres d'aspiration livrés d'origine :**

- 3 Emboîter le filtre d'aspiration (A1) comme illustré contre le bras de guidage (E). **Veuillez ce faisant à ce que le montage soit correct. Un montage incorrect peut entraîner une surchauffe du moteur !**
- 4 Emboîter le filtre d'aspiration (A2) comme illustré sur les fentes d'aération du boîtier (F).
- 5 Enfoncez le rouleau aérateur (B) sur l'embout hexagonal d'entraînement et ensuite le bras de guidage (E), comme l'indique la figure, sur le côté guidage de l'unité moteur/engrenage.

**i REMARQUE !**

**Lors du montage, respectez les flèches de sens de rotation apposées sur le rouleau aérateur.**

- 6 Poussez à présent le verrouillage (D) en position ouverte , maintenez-le et poussez le bras de guidage (E) plus loin sur le bras d'appui jusqu'à la butée. Relâchez le verrouillage à ressort (D). Le

bras de guidage (E) est bloqué lorsque le verrouillage retourne spontanément en position initiale .

**6 Utilisation & Mise en service**

Figures 7

**⚠ MISE EN GARDE !**

**VEUILLEZ RESPECTER LES AVERTISSEMENTS DANS VOTRE MODE D'EMPLOI MULTIBRUSH :**

**Veillez également respecter les avertissements suivants :**

- **Nettoyez le rouleau aérateur avant chaque utilisation.**

L'aération du gazon supprime l'envahissement par la mousse et le feutrage du gazon.

- Avant de mettre en œuvre le rouleau aérateur, tondez le gazon avec la tondeuse à gazon / le robot tondeuse.
- Placez le MultiBrush avec le rouleau aérateur monté sur le gazon puis allumez l'appareil.
- 7 Déplacez maintenant l'appareil lentement sur le gazon en décrivant un aller et retour. N'exercez ce faisant aucune pression sur l'appareil. Si le rouleau aérateur en rotation reste trop longtemps au même endroit, il risque d'endommager la couche d'herbe.
- Ne traitez le gazon à aérer que par laizes successives. Il faudrait ce faisant que les laizes se chevauchent un peu afin d'assurer qu'aucune zone du gazon n'échappe au traitement.
- **Pendant le travail avec le rouleau aérateur, veillez à ce que les deux filtres d'aspiration montés ne se colmatent pas. Nettoyez les filtres encrassés et colmatés avec une brosse à poils doux.**
- Ensuite, retirez la mousse détachée du sol en ratisant la surface du gazon traitée.

**ATTENTION**

**Danger de dommages matériels en cas d'utilisation incorrecte de l'appareil ! Aussi, respectez la consigne de sécurité suivante :**

- **Veillez, pendant le travail sur le bord du gazon, à ce que le rebord en pierre qui le délimite ne soit pas endommagé**

par le rouleau en rotation. (par ex. si l'appareil se coince ou bascule) et/ou si le rebord en pierre endommage les étriers métalliques du rouleau aérateur ou les voile.

## 7 Maintenance & Nettoyage



### ⚠ PRUDENCE

#### RISQUE DE BRÛLURE SUR LES PIÈCES CHAUDES DE L'APPAREIL !

Lors du montage ou de modifications, les éléments d'entraînement de l'appareil ou certains composants risquent d'être encore très chauds et peuvent provoquer d'éventuelles brûlures. Aussi, respecter les consignes de sécurité suivantes :

- Portez des gants de protection lors de la maintenance & du nettoyage !

### 7.1 Nettoyage

#### ⚠ DANGER

**DANGER DE MORT PAR CHOC ÉLECTRIQUE !** (Uniquement pour l'article [n° de réf. 000290.0000; n° de réf. 000291.0000; n° de réf. 000298.0000])

- Éteignez l'appareil et débranchez le câble secteur de la prise.
- En cas d'encrassement intense du rouleau aérateur, démontez-le pour le nettoyer soigneusement. Nettoyez le rouleau aérateur avec une brosse à poils doux.
- Confier les réparations uniquement aux ateliers de service GLORIA.
- Nettoyez le filtre, monté sur les orifices d'aspiration, avec une brosse à poils doux.
- Utiliser uniquement des pièces de rechange GLORIA d'origine pour effectuer des réparations (<https://shop.gloriagarten.de>).
- Vous trouverez d'autres accessoires sur le site [www.gloriagarten.de](http://www.gloriagarten.de)

## 8 Elimination des déchets & législation



### 8.1 Protection de l'environnement & élimination d'appareils



Points de collecte sur [www.quefairemesdechets.fr](http://www.quefairemesdechets.fr)

- Ce symbole inscrit sur le produit, le mode d'emploi ou l'emballage indique qu'à la fin de sa durée de vie, ce produit ne doit pas être mis à la poubelle avec les déchets ménagers.
- Il faut éliminer l'appareil dans un poste de recyclage prévu. Les matières sont récupérables conformément à leur marquage. Par le recyclage réglementaire d'un vieux produit, la réutilisation de matériaux ou d'autres formes de réutilisation, vous contribuez de façon importante à la protection de notre environnement.

#### i REMARQUE !

- Pour connaître l'adresse d'un point de collecte, adressez-vous à votre municipalité.

### 8.2 Elimination de l'emballage

- Les matériaux d'emballage sont sélectionnés dans un souci de non pollution et en vue du traitement des déchets et sont donc recyclables. Le retour de l'emballage dans le circuit des matériaux permet d'économiser des matières premières et de réduire la quantité des déchets.
- Éliminez les matériaux d'emballage dont vous n'avez plus besoin selon les prescriptions locales en vigueur.



## 9 Déclaration de conformité CE

GLORIA Haus- und Gartengeräte GmbH  
Därmanbusch 7; D-58456 Witten  
confirme que l'appareil rapporté sert à aérer les sur-  
faces gazonnées – Rouleau aérateur de gazon, n° de  
réf. 729160.0000, est conforme aux directives :

- 2006/42/EG, Annexe
- 2011/65/EG

### Normes appliquées :

- EN 50636-2-92:2014 (sur la base)
- EN 60335-1:2012
- EN 62841-1:2015 + AC:2015 + A11:2022
- EN 62841-4-7:2021

### Caractéristiques techniques :

Niveau de pression acoustique  $L_{pA}$ : 65 dB

Niveau de puissance acoustique  $L_{WA}$ : 77 dB

### Personne autorisée à constituer les dossiers techniques

Daniel Lademann

GLORIA Haus- und Gartengeräte GmbH  
Därmanbusch 7; 58456 Witten

Witten, 05.09.2024

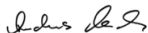

Dr. Andreas Mesch  
(Directeur technique)

## 10 Garantie légale et garantie fabricant

GLORIA consent 24 mois de garantie fabricant dans le cadre des conditions de garantie ([www.gloriagarten.de](http://www.gloriagarten.de)). Cela n'affecte pas vos droits légaux à garantie vis-à-vis de votre vendeur.

Sous réserve de modifications techniques !



## INHOUDSOPGAVE

<b>1</b>	<b>Algemene informatie over deze gebruiksaanwijzing</b> .....	<b>26</b>
1.1	Symbolen in de gebruiksaanwijzing .....	27
1.2	Waarschuwingsaanwijzingen .....	27
1.3	Gebruik overeenkomstig de bestemming .....	25
1.4	Redelijkerwijs voorzienbaar verkeerd gebruik .....	28
1.5	Restgevaaren .....	28
1.6	Aansprakelijkheidsbeperking .....	28
<b>2</b>	<b>Voor uw veiligheid</b> .....	<b>28</b>
2.1	Fundamentele veiligheidsaanwijzingen .....	28
2.2	Veiligheidsaanwijzingen bij het aansluiten en bedienen van het MultiBrush apparaat .....	29
<b>3</b>	<b>Alvorens het apparaat te gebruiken</b> .....	<b>30</b>
3.1	Aangeleverde staat .....	30
3.2	Apparaatelementen .....	30
<b>4</b>	<b>Technische gegevens</b> .....	<b>30</b>
<b>5</b>	<b>Montage van de beluchtingswals</b> .....	<b>30</b>
<b>6</b>	<b>Gebruik en inbedrijfstelling</b> .....	<b>31</b>
<b>7</b>	<b>Onderhoud en reiniging</b> .....	<b>32</b>
7.1	Reiniging .....	32
<b>8</b>	<b>Afvalverwerking en wettelijke informatie</b> .....	<b>32</b>
8.1	Milieubescherming en afvalverwerking van het apparaat .....	32
8.2	Afvalverwerking van de verpakking .....	32
<b>9</b>	<b>CE-conformiteitsverklaring</b> .....	<b>33</b>
<b>10</b>	<b>Garantieverlening en garantie</b> .....	<b>33</b>

### 1 Algemene informatie over deze gebruiksaanwijzing

Deze gebruiksaanwijzing is een onderdeel van het GLORIA-apparaat en moet altijd in de nabijheid van het apparaat beschikbaar zijn.

De gebruiksaanwijzing geeft u belangrijke aanwijzingen en informatie voor een veilig gebruik van het apparaat!



De gebruiksaanwijzing moet volledig worden gelezen door iedereen die met bediening, gebruik of onderhoud van het apparaat is belast.

De gebruiksaanwijzing bewaren en aan nieuwe eigenaren overhandigen!

Alle waarschuwingsaanwijzingen zijn bedoeld voor uw persoonlijke veiligheid!

## 1.1 Symbolen in de gebruiksaanwijzing

-  Lees de bedieningshandleiding!
-  Draag gehoorbescherming!
-  Veiligheidsbril verplicht!
-  Veiligheidshandschoenen verplicht!
-  Beschermen tegen regen!
-  Veiligheidsschoenen verplicht!
-  Houd uw handen en armen uit de buurt van de messen!
-  Let op dat personen die in de buurt staan niet worden verwond door weggeslingerde voorwerpen! Houd omstanders uit de buurt!
-  Niet aanraken! Verbrandingsgevaar door hete oppervlakken!
-  Trek de netstekker onmiddellijk uit het stopcontact als de kabel beschadigd of doorgesneden!
-  Schakel het tuingereedschap uit en trek de stroomkabel uit het stopcontact voordat u het gereedschap instelt of reinigt, als de kabel ergens blijft vastzitten of als u het gereedschap onbeheerd laat, ook als dat slechts voor korte tijd is. Houd de stroomkabel uit de buurt van tanden en messen!
-  Verwijder de accu vóór onderhoudswerkzaamheden!
-  Bescherm uzelf tegen een elektrische schok!
-  Houd de aansluitkabel uit de buurt van de snijmessen!

-  Activeer de uitschakeling vóór het onderhoud!
-  Oude elektrische en elektronische apparaten NIET via het gangbare huisvuil afvoeren!
-  Milieuvriendelijke afvoer!
-  Recycleerbare verpakkingsmaterialen!

## 1.2 Waarschuwingaanwijzingen

### ⚠ GEVAAR

Een veiligheidsaanwijzing van dit gevarenniveau wijst op een levensgevaarlijke situatie. Volg deze waarschuwingaanwijzingen op om dodelijke ongelukken of zeer zwaar letsel te vermijden.

### ⚠ WAARSCHUWING

Een veiligheidsaanwijzing van dit gevarenniveau wijst op een mogelijk dreigende gevaarlijke situatie. Volg deze waarschuwingaanwijzingen op om dodelijke ongelukken of zeer zwaar letsel te vermijden.

### ⚠ LET OP

Een veiligheidsaanwijzing van deze gevarenklasse verwijst naar een mogelijk gevaarlijke situatie die, indien ze niet wordt vermeden, persoonlijk letsel kan veroorzaken. Volg de waarschuwingaanwijzingen om risico op persoonlijk letsel te vermijden.

### ATTENTIE

Een veiligheidsaanwijzing van deze gevarenklasse verwijst naar mogelijk gevaar dat, indien het niet wordt vermeden, materiële schade kan veroorzaken. Volg de waarschuwingaanwijzingen om risico op materiële schade te vermijden.

### i AANWIJZING!

Een aanwijzing geeft extra informatie of toont afbeeldingen die de bediening en de werking van het apparaat vergemakkelijken.

### 1.3 Gebruik overeenkomstig de bestemming

Dit GLORIA-Beluchtingswals mag uitsluitend in combinatie met onderstaande apparaten worden gebruikt:

- MultiBrush (art.nr. 000290.0000)
- MultiBrush sc (art.nr. 000291.0000)
- MultiBrush li-on (art.nr. 000292.0000)
- MultiBrush li-on (art.nr. 000297.0000)
- MultiBrush sc Plus (art.nr. 000298.0000)
- MultiBrush li-on Plus (art.nr. 000299.0000)

en geschikt voor het beluchten van het gazon in tuinen.

Het naleven van de meegeleverde gebruiksaanwijzing is een voorwaarde voor het correcte gebruik van het apparaat.

De gebruiksaanwijzingen bevat ook bedienings-, onderhouds- en reparatie-aanwijzingen.



**LET OP**

#### GEVAAR DOOR NIET CORRECT GEBRUIK VAN HET APPARAAT!

**Niet correct gebruik van het apparaat kan gevaren meebrengen. Volg daarom de volgende veiligheidsaanwijzingen:**

- **Gebruik het beluchtingswals uitsluitend overeenkomstig het correcte gebruik van het apparaat.**
- **Volg alle aanwijzingen en informatie in de gebruiksaanwijzing.**

### 1.4 Redelijkerwijs voorzienbaar verkeerd gebruik

De beluchtingswals is niet geschikt voor andere toepassingen dan de hier opgegeven toepassingen. De fabrikant is niet aansprakelijk voor schade als gevolg van onjuist gebruik of eigenmachtige wijzigingen van het apparaat.

### 1.5 Restgevaren

Deze beluchtingswals voldoet aan de erkende technische voorschriften en de toepasselijke veiligheidsbepalingen! Desondanks kunnen bij het gebruik van het beluchtingswals:

- Gevaar voor het leven van de bediener of andere personen ontstaan.
- Beschadigingen van het beluchtingswals ontstaan.

- Beschadigingen en andere materiële schade ontstaan.

### 1.6 Aansprakelijkheidsbeperking

Wij wijzen er nadrukkelijk op dat wij volgens de wet betreffende productaansprakelijkheid niet aansprakelijk zijn voor de door onze apparaten veroorzaakte schade, in zoverre deze worden veroorzaakt door het niet naleven van de gebruiksaanwijzing, door onjuist gebruik, door onvakkundige reparaties, door gebruik van niet originele reserveonderdelen of door reparaties die niet door onze klantendienst of een bevoegde specialist zijn uitgevoerd. Dit geldt ook voor accessoires.

## 2 Voor uw veiligheid

**In dit hoofdstuk vindt u belangrijke waarschuwings- en veiligheidsaanwijzingen die gevolgd moeten worden bij gebruik van het apparaat.**

### 2.1 Fundamentele veiligheidsaanwijzingen

**Volg de onderstaande fundamentele veiligheidsaanwijzingen voor veilige omgang met en gebruik van het apparaat:**



- **Reparaties van apparaten voor huis en tuin mogen uitsluitend door de servicepunten worden uitgevoerd. Vervangingsonderdelen moet u bij uw specialist aanschaffen. Indien niet op voorraad, zorgt de specialist voor een snelle bestelling en levering.**
- **Dit apparaat voldoet aan de erkende technische voorschriften en de desbetreffende veiligheidsbepalingen!**
- **Dit apparaat kan door kinderen vanaf 16 jaar en door personen met verminderde fysieke, sensorische of mentale vaardigheden of gebrek aan ervaring en kennis worden gebruikt, wanneer ze onder toezicht staan of ten aanzien van het veilig gebruik van het apparaat zijn onderwezen en de daaruit resulterende gevaren begrijpen. Kinderen mogen niet met het apparaat spelen. Reiniging en door de gebruiker verricht onderhoud**

mogen niet worden verricht door kinderen die niet onder toezicht staan.

- Dit apparaat mag niet worden gebruikt bij vermoeidheid of in geval van ziekte, of onder invloed van alcohol, verdovende middelen of geneesmiddelen.
- Houd altijd toezicht op een in bedrijf zijnd apparaat.
- Om schade en gevaren als gevolg van oneigenlijk gebruik te voorkomen, dient men zich aan de gebruiksaanwijzing te houden en deze zorgvuldig te bewaren!
- Draag tijdens het reinigen geschikte werkkleding, zoals stevige schoenen, veiligheidsbril, lange broek en eventueel handschoenen. Werk niet met blote voeten of lichte sandalen.
- Wordt uw apparaat door een andere persoon gebruikt, dan hoeft u de gebruiksaanwijzing met het apparaat te overhandigen!
- Gebruik voor het apparaat uitsluitend de originele GLORIA vervangings- en reserveonderdelen. Gebruik nooit versleten, veranderde of defecte reserveonderdelen / accessoires!

## 2.2 Veiligheidsaanwijzingen bij het aansluiten en bedienen van het MultiBrush apparaat

### WAARSCHUWING

**VOLG DE VEILIGHEIDSAANWIJZINGEN IN DE GEBRUIKSAANWIJZING VAN UW MULTIBRUSH**

- MultiBrush (Art.-Nr. 000290.0000)
- MultiBrush sc (Art.-Nr. 000291.0000)
- MultiBrush li-on (Art.-Nr. 000292.0000)
- MultiBrush li-on (Art.-Nr. 000297.0000)
- MultiBrush sc Plus (Art.-Nr. 000298.0000)
- MultiBrush li-on Plus (Art.-Nr. 000299.0000)

### LET OP



**VERBRANDINGSGEVAAR DOOR HETE APPARAATONDERDELEN!**

**VERWONDINGSGEVAAR DOOR SCHERPE/PUNTIGE METALEN BEUGEL!**

Delen van het apparaat kunnen tijdens gebruik heet worden en brandwonden veroorzaken.

Bepaalde onderdelen van de beluchtingswals zijn scherp en kunnen verwonden.

Respecteer daarom de volgende veiligheidsaanwijzingen:

- Draag veiligheidshandschoenen bij montage en reiniging!

Respecteer de volgende veiligheidsvoorzorgsmaatregelen om verwondingen en materiële schade door misbruik of onvakkundige omgang met het product te vermijden. Misbruik kan VERWONDINGEN veroorzaken.

### LET OP

**VERWONDINGSGEVAAR BIJ BEDIENING!**

- Gebruik het apparaat uitsluitend overeenkomstig het correcte gebruik! Gebruik het apparaat uitsluitend binnen het aangegeven vermogenbereik.
- Vóór elk gebruik van het apparaat moet u de perfecte staat van het apparaat controleren. U mag het apparaat niet gebruiken wanneer:
  - de veiligheidsvoorzieningen beschadigd of versleten zijn.
  - het apparaat zichtbare schade vertoont;
  - het apparaat gevallen is;
  - er zich vreemde bestanddelen om de aandrijfjas hebben gewikkeld.

Zet de veiligheidsinrichtingen nooit buiten gebruik.

- Loop van tevoren over het gazon waar u aan wilt werken om schade aan het apparaat of aan levende wezens / objecten te voorkomen. Hierbij moeten stenen, stukken hout, draden en vergelijkbare andere vreemde bestanddelen worden verwijderd. Door de beluchtingswals gegrepen voorwerpen kunnen op ongecontroleerde wijze uit het apparaat worden geslingerd. Houd ertoe buiten de gevaarzone. Let op de veiligheid van de werkplaats om letsel te voorkomen.

### LET OP

**VERWONDINGSGEVAAR DOOR ROTERENDE BELUCHTINGSWALS**





- Houd handen en voeten uit de buurt van de roterende beluchtingswals. Houd altijd uw handen en voeten op voldoende afstand van de beluchtingswals. De beluchtingswals blijft nog even doorlopen.
- Start het apparaat nooit in liggende positie!
- Transporteer of til het apparaat nooit op met draaiende motor! Schakel de motor uit en haal de stekker uit het stopcontact als u het apparaat naar en van het werkoppervlak moet transporteren of als u het moet kantelen. (Stekker alleen bij artikel [art.-nr. 000290.0000; art.-nr. 000291.0000; art.-nr. 000298.0000]).
- Verwijder nooit de meegeleverde beschermkap.

#### **⚠ LET OP**

#### **VERWONDINGSGEVAAR DOOR RONDVLIEGENDE DELEN!**



- Start of activeer het apparaat niet wanneer er zich derden binnen de gevaarzone bevinden.
- Start of bedien het apparaat zoals dat in de gebruiksaanwijzing van de MultiBrush is beschreven.
- Gebruik het beluchtingswals nooit wanneer er personen, vooral kinderen of dieren, in de buurt zijn!
- Houd bij het reinigen altijd een veilige en vaste houding aan.
- Duw het apparaat uitsluitend in looptempo.

#### **⚠ LET OP**

#### **VERWONDINGSGEVAAR DOOR ONBEDOELDE INSCHAKELING!**

Onbedoelde inschakeling kan letsel veroorzaken. Volg de veiligheidsaanwijzingen in de gebruiksaanwijzing van uw MultiBrush.

## **3 Alvorens het apparaat te gebruiken**

In dit hoofdstuk vindt u informatie over de aangeleverde staat van het apparaat.

### **3.1 Aangeleverde staat**

Het apparaat wordt standaard als volgt geleverd:

- Beluchtingswals (compleet gemonteerd)
- 2 x Aanzuigfilter
- 1 x gebruiksaanwijzing en productinformatie

### **3.2 Apparaatelementen**

A1/A2 Aanzuigfilter

B Beluchtingswals

C Metalen beugel

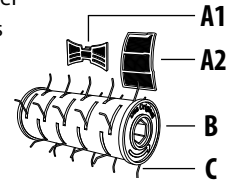

## **4 Technische gegevens**

### **Beluchtingswals**

max. Toerental:	1800 min <sup>-1</sup>
Lengte:	16 cm
Diameter:	11 cm
Gewicht van het apparaat:	ca. 0,5 kg

## **5 Montage van de beluchtingswals**

Afbeeldingen 1 - 6

#### **⚠ LET OP**

#### **VERWONDINGSGEVAAR DOOR SCHERPE/PUNTIGE METALEN BEUGEL!**

Bepaalde onderdelen van de beluchtingswals zijn scherp en kunnen verwonden. Respecteer daarom de volgende veiligheidsaanwijzingen:

- Draag veiligheidshandschoenen bij de montage!

**⚠ GEVAAR****LEVENSGEVAAR DOOR ELEKTRISCHE SCHOKKEN!**

(Alleen voor artikel [art.-nr. 000290.0000; art.-nr. 000291.0000; art.-nr. 000298.0000])

- Schakel het MultiBrush-apparaat uit en trek de stekker uit het stopcontact.
- Volg voor de montage van de beluchtingswals de aanwijzingen in de gebruiksaanwijzing van het MultiBrush-apparaat.

- 1 Uw MultiBrush-apparaat is bijv. gemonteerd zoals afgebeeld. Open de vergrendeling (D)  van de geleidingsarm (E), zoals op de afbeelding is weergegeven.
- 2 Haal de geactiveerde vergrendeling (D) van de geleidingsarm (E) en vervolgens de oppervlakteborstel.

**ATTENTIE**

**Om schade aan de motor als gevolg van verontreiniging te voorkomen, installeert u de twee meegeleverde aanzuigfilters als volgt:**

- 3 Klik de aanzuigfilter (A1) zoals afgebeeld de geleidingsarm (E). **Let daarbij op de correcte montage. Een verkeerde montage kan oververhitting van de motor veroorzaken!**
- 4 Klik de aanzuigfilter (A2) zoals afgebeeld op de ventilatieopening van de behuizing (F).
- 5 Steek zoals afgebeeld de beluchtingswals (B) op de aandrijfzeskant en vervolgens de geleidingsarm (E) op de geleidingszijde van de motor-/overbrengingseenheid.

**i AANWIJZING!**

**Let bij de montage op de op de beluchtingswals aangebrachte draairichtingspijlen.**

- 6 Schuif nu de vergrendeling (D) in de geopende stand , houd deze vast en druk de geleidingsarm (E) verder op de opname-as tot aan de aanslag. Laat de

veerondersteunde vergrendeling (D) los. De geleidingsarm (E) is geblokkeerd zodra de vergrendeling zelfstandig in uitgangsstand terugkeert .

**6 Gebruik en inbedrijfstelling****Afbeelding 7****⚠ WAARSCHUWING****VOLG DE VEILIGHEIDSAANWIJZINGEN IN DE GEBRUIKSAANWIJZING VAN UW MULTIBRUSH.**

**Volg ook de volgende veiligheidsaanwijzingen:**

- **Reinig de beluchtingswals voor elk gebruik.**

Door het gazon te beluchten, worden mos en onkruid in het gazon verwijderd.

- Maai voor het gebruik van de beluchtingswals het gazon met de grasmaaiër/grasrobot.
- Plaats de MultiBrush met de gemonteerde beluchtingswals op het gazon en schakel het apparaat in.

- 7 Beweeg het apparaat nu langzaam een keer heen en weer over het gazon. Oefen hierbij geen druk uit op het apparaat. Te langdurig gebruik van de roterende beluchtingswals op dezelfde plek kan het gras beschadigen.

- Bewerk het te beluchten gazon in banen. Hierbij moeten de banen elkaar enigszins overlappen. Zo garandeert u een volledige behandeling van het gazon.
- **Let er tijdens het gebruik van de beluchtingswals op dat beide gemonteerde aanzuigfilters niet dichtslibben. Reinig de vuile en dichtgeslibte filters met een zachte borstel.**
- Verwijder vervolgens het losgekomen mos door het behandelde gazon te harken.

**ATTENTIE**

**Door onjuist gebruik van het apparaat bestaat risico op materiële schade! Respecteer daarom de volgende veiligheidsaanwijzingen:**

- **Let er tijdens het gebruik bij gazonranden op dat stenen randen**

niet door de roterende wals worden beschadigd (bijv. door het kantelen of kiepen van het apparaat) of dat de stenen rand de metalen beugel van de beluchtingswals niet beschadigt of verbuigt.

## 7 Onderhoud en reiniging



### ▲ LET OP

#### VERBRANDINGSGEVAAR DOOR HETE APPARAATONDERDELEN!

Bij montage of ombouwwerkzaamheden kunnen de aandrijfsonderdelen van het apparaat of componenten nog erg heet zijn en brandwonden veroorzaken. Respecteer daarom de volgende veiligheidsaanwijzingen:

- Draag veiligheidshandschoenen bij onderhoud en reiniging!

### 7.1 Reiniging

#### ▲ GEVAAR

#### LEVENSGEVAAR DOOR ELEKTRISCHE SCHOKKEN!

(Alleen voor artikel [art.-nr. 000290.0000; art.-nr. 000291.0000; art.-nr. 000298.0000])

- Schakel het apparaat uit en haal de stekker van stroomkabel uit het stopcontact.
- Bij sterke vervuiling moet de beluchtingswals worden gedemonteerd om een grondige reiniging uit te voeren. Reinig de beluchtingswals met een zachte borstel.
- Laat reparaties uitsluitend door GLORIA-servicepunten uitvoeren.
- Reinig de op de aanzuigopeningen gemonteerde filters met een zachte borstel.
- Gebruik bij reparaties uitsluitend originele GLORIA-vervangingsonderdelen (<https://shop.gloriagarten.de>).
- Overige accessoires vindt u op [www.gloriagarten.de](http://www.gloriagarten.de)

## 8 Afvalverwerking en wettelijke informatie



### 8.1 Milieubescherming en afvalverwerking van het apparaat

- Dit symbool op het product, de gebruiksaanwijzing of de verpakking geeft aan dat het apparaat op het einde van de technische levensduur niet als normaal huishoudelijk huisvuil mag worden verwerkt.
- Het apparaat moet aan het einde van de levensduur bij een verzamelplaats voor recycling worden afgegeven. De werkstoffen kunnen, in overeenstemming met hun classificatie, opnieuw worden gebruikt. Met het inleveren van het oude apparaat voor recycling, het hergebruik van materialen of correcte recycling op enige andere wijze draagt u bij tot de bescherming van het milieu.

#### i AANWIJZING!

- Vraag aan uw gemeente waar u het apparaat voor recycling kunt inleveren.

### 8.2 Afvalverwerking van de verpakking

- Het verpakkingsmateriaal is op milieuvriendelijke wijze en afvalverwerkings-technisch perspectief te scheiden en daarom recyclebaar. Het opnieuw introduceren van de verpakking in de materiaalkringloop spaart grondstoffen en vermindert de afvalstroom.
- Laat niet meer gebruikt verpakkingsmateriaal volgens de plaatselijke voorschriften als afval verwerken.



## 9 CE-conformiteitsverklaring

GLORIA Haus- und Gartengeräte GmbH  
Därmanbusch 7; D-58456 Witten  
bevestigt dat het apparaat voor beluchting van gazons –  
gazonbeluchter, artikelnummer 729160.0000 aan de  
richtlijnen:

- 2006/42/EG, bijlage
  - 2011/65/EG
  - EN 62841-1:2015 + AC:2015 + A11:2022
  - EN 62841-4-7:2021
- voldoet.

### Gebruikte normen:

- EN 50636-2-92:2014 (gebaseerd op)
- EN 60335-1:2012

### Technische gegevens:

Geluidsdrumniveau  $L_{pA}$ : 65 dB  
Geluidsvermogeniveau  $L_{WA}$ : 77 dB

### De gevolgmachtigde voor de samenstelling van de technische documenten

Daniel Lademann  
GLORIA Haus- und Gartengeräte GmbH  
Därmanbusch 7; 58456 Witten

Witten, 05.09.2024

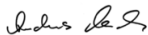

Dr. Andreas Mesch  
(Technisch directeur)

## 10 Garantieverlening en garantie

GLORIA biedt u een garantie van 24 maanden onder de garantievoorwaarden (www.gloriagarten.de). Uw wettelijke aanspraak op garantieverlening ten opzichte van uw verkoper wordt hierdoor niet aangetast.

Technische wijzigingen voorbehouden!



## INDICE

<b>1</b>	<b>Informazioni generali sulle presenti istruzioni per l'uso</b> .....	<b>34</b>
1.1	Simboli nelle istruzioni per l'uso .....	35
1.2	Avvertenze .....	35
1.3	Utilizzo conforme .....	36
1.4	Uso scorretto ragionevolmente prevedibile .....	36
1.5	Rischi residui .....	36
1.6	Limitazione di responsabilità .....	36
<b>2</b>	<b>Per la Vostra sicurezza</b> .....	<b>36</b>
2.1	Indicazioni fondamentali per la sicurezza .....	36
2.2	Prescrizioni di sicurezza per il collegamento e l'uso dell'apparecchio MultiBrush .....	37
<b>3</b>	<b>Prima di poter usare l'apparecchio</b> .....	<b>38</b>
3.1	Stato alla consegna .....	38
3.2	Elementi dell'apparecchio .....	38
<b>4</b>	<b>Dati tecnici</b> .....	<b>38</b>
<b>5</b>	<b>Montaggio dell'arieggiatore</b> .....	<b>38</b>
<b>6</b>	<b>Applicazione e messa in funzione</b> .....	<b>39</b>
<b>7</b>	<b>Manutenzione e pulizia</b> .....	<b>39</b>
7.1	Pulizia .....	40
<b>8</b>	<b>Smaltimento e questioni legali</b> .....	<b>40</b>
8.1	Tutela dell'ambiente e smaltimento .....	40
8.2	Smaltimento dell'imballaggio .....	40
<b>9</b>	<b>Dichiarazione di conformità CE</b> .....	<b>40</b>
<b>10</b>	<b>Garanzia</b> .....	<b>40</b>

### 1 Informazioni generali sulle presenti istruzioni per l'uso

**Le presenti istruzioni per l'uso sono parte integrante dell'apparecchio GLORIA e devono essere sempre a portata di mano nei pressi dello stesso.**

**Le istruzioni per l'uso forniscono importanti avvertenze e informazioni, necessarie per l'utilizzo dell'apparecchio in sicurezza!**

**Qualsiasi persona preposta al comando, all'utilizzo e alla manutenzione dell'apparecchio, deve leggere per intero le istruzioni per l'uso.**

**Conservare le istruzioni per l'uso e consegnarle a chi dovesse possedere l'apparecchio dopo di Voi!**

**Tutte le avvertenze sono sempre riferite anche alla Vostra sicurezza personale!**

## 1.1 Simboli nelle istruzioni per l'uso

-  Leggere il manuale di istruzioni!
-  Indossare la protezione dell'udito!
-  Indossare gli occhiali protettivi!
-  Indossare i guanti protettivi!
-  Proteggere da pioggia!
-  Indossare le scarpe antinfortunistiche!
-  Tenere mani e piedi lontani dalle lame!
-  Accertarsi che persone eventualmente presenti nei dintorni non rischino lesioni da corpi estranei proiettati all'esterno! Tenere lontano persone che si trovano nelle vicinanze!
-  Non toccare! Pericolo di ustioni per contatto con le superfici roventi!
-  Estrarre immediatamente la spina dalla presa di corrente se il cavo è danneggiato o tagliato! Spegner l'apparecchio per il giardinaggio ed estrarre la spina dalla presa elettrica prima di effettuare regolazioni oppure prima di pulirlo, prima di sciogliere il cavo attorcigliato oppure prima di lasciare l'apparecchio per il giardinaggio incustodito anche per un breve periodo di tempo. Tenere il cavo della corrente lontano dai rebbi/lame.
-  Prima degli interventi di manutenzione staccare la batteria ricaricabile!
-  Proteggersi contro scosse elettriche!
-  Tenere il cavo di collegamento lontano dalle lame di taglio!

 Attivare lo spegnimento prima della manutenzione!

 NON smaltire i rifiuti di apparecchiature elettriche ed elettroniche con i normali rifiuti domestici.

 Smaltimento nel rispetto dell'ambiente!

 Materiali di imballaggio riciclabili!

## 1.2 Avvertenze

### ⚠ PERICOLO

Un'avvertenza di questo livello di pericolo indica un potenziale pericolo di morte. In presenza di questa avvertenza, seguire le istruzioni per evitare il pericolo di morte o di lesioni gravissime.

### ⚠ AVVERTENZA

Un'avvertenza di questo livello di pericolo indica una situazione pericolosa imminente. In presenza di questa avvertenza, seguire le istruzioni per evitare il pericolo di morte o di lesioni gravissime.

### ⚠ CAUTELA

Un'avvertenza di questo livello di pericolo indica una situazione di pericolo potenziale che, se non evitata, può causare lesioni. In presenza di questa avvertenza, seguire le istruzioni per evitare il pericolo di lesioni.

### ATTENZIONE

Un'avvertenza di questo livello di pericolo indica un pericolo potenziale che, se non evitato, può causare danni materiali. In presenza di questa avvertenza, seguire le istruzioni per evitare danni materiali.

### i AVVISO!

Un avviso indica ulteriori informazioni o figure, che servono per semplificare l'uso e la comprensione dell'apparecchio.

### 1.3 Utilizzo conforme

Questo arieggiatore GLORIA è compatibile solo con i seguenti apparecchi:

- MultiBrush (N. art. 000290.0000)
  - MultiBrush sc (N. art. 000291.0000)
  - MultiBrush li-on (N. art. 000292.0000)
  - MultiBrush li-on (N. art. 000297.0000)
  - MultiBrush sc Plus (N. art. 000298.0000)
  - MultiBrush li-on Plus (N. art. 000299.0000)
- e va utilizzato nell'ambito del giardinaggio per arieggiare le superfici erbose.

Il rispetto delle istruzioni per l'uso allegate è un presupposto fondamentale per il funzionamento regolare dell'apparecchio.

Le istruzioni per l'uso comprendono anche le istruzioni di comando, manutenzione ordinaria e manutenzione periodica.

#### CAUTELA

#### PERICOLO PER USO IMPROPRIO!

In caso di uso improprio, l'apparecchio può essere fonte di pericoli. Per questo motivo, attenersi alle indicazioni di sicurezza di seguito riportate:

- Utilizzare l'arieggiatore esclusivamente per l'uso previsto.
- Osservare tutte le indicazioni e le informazioni contenute nelle istruzioni per l'uso.

### 1.4 Uso scorretto ragionevolmente prevedibile

L'arieggiatore non è adatto per utilizzi diversi da quelli indicati.

Eventuali modifiche arbitrarie all'apparecchio o un uso improprio dello stesso, sollevano il produttore da qualsiasi responsabilità per i possibili danni conseguenti.

### 1.5 Rischi residui

Questo arieggiatore è stato costruito a regola d'arte, nel rispetto delle vigenti norme di sicurezza! Ciò nonostante, durante l'utilizzo questo arieggiatore:

- possono insorgere pericoli per la vita e l'integrità dell'operatore o di altre persone.
- Arieggiatore può subire danni.
- altri beni materiali possono subire danni.

### 1.6 Limitazione di responsabilità

Facciamo espressamente presente che, in base alla legge sulla responsabilità per danno da prodotti, non rispondiamo per danni causati dal nostro apparecchio, qualora tali danni siano causati dalla mancata osservanza delle istruzioni per l'uso, da un uso improprio, da una riparazione eseguita non a regola d'arte o dalla sostituzione di pezzi con pezzi non originali e la riparazione non sia stata effettuata dal servizio assistenza o da un esperto autorizzato. Quanto sopra si intende valido anche per gli accessori.

## 2 Per la Vostra sicurezza

Questo capitolo fornisce importanti avvertenze e indicazioni di sicurezza, che bisogna assolutamente rispettare nel maneggiare e utilizzare l'apparecchio.

### 2.1 Indicazioni fondamentali per la sicurezza

Per maneggiare e utilizzare in sicurezza MultiBrush l'apparecchio, osservare le seguenti indicazioni fondamentali per la sicurezza:



- Le riparazioni degli apparecchi per la casa e il giardino devono essere eseguite soltanto dai centri di assistenza. I ricambi devono essere ordinati presso il proprio rivenditore specializzato. Qualora non fossero disponibili in magazzino, il rivenditore li procurerà il più presto possibile.
- Questo apparecchio è conforme alle regole tecniche riconosciute e alle norme di sicurezza in materia!
- L'apparecchio può essere utilizzato da bambini a partire dagli 16 anni di età e da persone con capacità fisiche, sensoriali o mentali limitate ovvero con scarsa esperienza e conoscenza delle relative funzioni se si trovano sotto la sorveglianza di qualcuno o hanno ricevuto le dovute istruzioni sull'uso sicuro dell'apparecchio e comprendono i pericoli ad esso connesso. È vietato ai bambini giocare con l'apparecchio. Pulizia e manutenzione da parte dell'utente non possono essere eseguite da bambini

se manca la dovuta sorveglianza.

- Questo apparecchio non deve essere utilizzato da persone in condizioni di stanchezza, malattia o sotto l'influenza di alcol, droghe o medicinali.
- Non lasciare incustodito l'apparecchio fintanto che è acceso.
- Proteggere l'apparecchio dall'esposizione prolungata ai raggi del sole e dal gelo.
- Per evitare danni e pericoli derivanti da un uso improprio, è necessario osservare le istruzioni per l'uso e conservarle con cura!
- Durante la pulizia, indossare appositi abiti da lavoro, come scarpe antinfortunistiche, occhiali protettivi, pantaloni lunghi ed eventualmente i guanti. Evitare di lavorare a piedi nudi o di indossare sandali leggeri.
- Nel momento in cui l'apparecchio viene consegnato ad altre persone, occorre fornire anche le istruzioni per l'uso!
- Per l'apparecchio, utilizzare soltanto pezzi di ricambio e accessori originali GLORIA. Non utilizzare mai pezzi di ricambio/accessori usurati, modificati o difettosi! riginali GLORIA.

## 2.2 Prescrizioni di sicurezza per il collegamento e l'uso dell'apparecchio MultiBrush

### AVVERTENZA

ATTENERSI ALLE PRESCRIZIONI DI SICUREZZA RIPORTATE NELLE ISTRUZIONI PER L'USO MULTIBRUSH

- MultiBrush (N. art. 000290.0000)
- MultiBrush sc (N. art. 000291.0000)
- MultiBrush li-on (N. art. 000292.0000)
- MultiBrush li-on (N. art. 000297.0000)
- MultiBrush sc Plus (N. art. 000298.0000)
- MultiBrush li-on Plus (N. art. 000299.0000)

### CAUTELA



PERICOLO DI USTIONI PER CONTATTO CON I COMPONENTI ROVENTI!

PERICOLO DI LESIONI A CAUSA DI STAFFE IN METALLO AFFILATE / APPUNTITE!

Durante l'uso, alcune parti dell'apparecchio possono raggiungere temperature molto elevate e causare ustioni.

I componenti dell'arieggiatore sono affilati e potrebbero causare lesioni.

Per questo motivo, attenersi alle indicazioni di sicurezza di seguito riportate:

- Indossare guanti protettivi durante gli interventi di montaggio e di pulizia!

Attenersi alle seguenti disposizioni di sicurezza per evitare lesioni e danni dovuti a un utilizzo del prodotto non corretto e incerto. Un uso improprio potrebbe causare LESIONI.

### AVVERTENZA

PERICOLO DI LESIONI DURANTE L'USO!

- Utilizzare l'apparecchio secondo l'uso previsto! Lavorare esclusivamente entro l'ambito di potenza indicato.
- Prima di mettere in funzione l'apparecchio, controllarne l'integrità; la messa in funzione è vietata nei seguenti casi:

- se i dispositivi di protezione sono danneggiati o usurati.
- se l'apparecchio è visibilmente danneggiato;
- se l'apparecchio è caduto una volta;
- in presenza di corpi estranei intorno all'albero di trasmissione.

Non escludere mai i dispositivi di sicurezza.

- Cammina sul prato su cui vuoi lavorare in anticipo per evitare danni al dispositivo o ad esseri viventi / oggetti. Rimuovere sassi, pezzi di legno, fili metallici o altri corpi estranei. A contatto con l'arieggiatore, eventuali corpi estranei potrebbero essere espulsi in modo incontrollato. Fare in modo che nell'area pericolosa non ci siano altre persone. Per prevenire il rischio di lesioni, garantire la massima sicurezza nell'area di lavoro.

### CAUTELA

PERICOLO DI LESIONI A CAUSA DELLA ROTAZIONE DELL'ARIEGGIATORE!



- Non avvicinare mani e piedi all'arieggiatore rotante! Mantenere una buona distanza tra mani/piedi e l'arieggiatore.

L'arieggiatore continua a funzionare per inerzia.

- Non accendere l'apparecchio in posizione inclinata!

- **Non sollevare o trasportare l'apparecchio quando il motore è acceso! Durante il trasporto dell'apparecchio verso o all'interno dell'area di lavoro oppure se si rende necessario inclinare la macchina, spegnere il motore ed estrarre la spina di alimentazione. (Connettore di rete solo per gli articoli [N. art. 000290.0000; N. art. 000291.0000; N. art. 000298.0000]).**
- **Non togliere le protezioni in dotazione.**

### ⚠ CAUTELA

#### PERICOLO DI LESIONI PER L'ESPULSIONE DI OGGETTI!



- **Non accendere o utilizzare l'apparecchio in presenza di terzi nell'area di pericolo.**
- **Avviare o utilizzare l'apparecchio come descritto nelle istruzioni per l'uso Multi-Brush.**

- **Non pulire in presenza di persone, in particolare bambini o animali!**
- **Durante i lavori mantenere sempre una posizione stabile.**
- **Guidare l'apparecchio solo a passo d'uomo.**

### ⚠ CAUTELA

#### PERICOLO DI LESIONI IN SEGUITO AD AVVIAMENTO ACCIDENTALE!

L'avviamento accidentale può causare lesioni. Attenersi alle prescrizioni di sicurezza riportate nelle istruzioni per l'uso del MultiBrush.

## 3 Prima di poter usare l'apparecchio

Questo capitolo fornisce informazioni sullo stato alla consegna.

### 3.1 Stato alla consegna

La dotazione standard dell'apparecchio alla consegna comprende:

- Arieggiatore (completamente montato)
- 2 x Filtri di aspirazione
- 1 x istruzioni per l'uso e informazioni sul prodotto

Altri attrezzi in dotazione imballati singolarmente.

## 3.2 Elementi dell'apparecchio

A1/A2 Filtri di aspirazione

B Arieggiatore

C Staffa in metallo

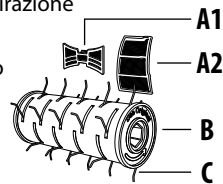

## 4 Dati tecnici

### Arieggiatore

Numero di giri (max): 1800 min<sup>-1</sup>

Lunghezza: 16 cm

Diametro: 11 cm

Peso: ca. 0,5 kg

## 5 Montaggio dell'arieggiatore

Figuren 1 - 6

### ⚠ CAUTELA

#### PERICOLO DI LESIONI A CAUSA DI STAFFE IN METALLO AFFILATE / APPUNTITE!

I componenti dell'arieggiatore sono affilati e potrebbero causare lesioni. Per questo motivo, attenersi alle indicazioni di sicurezza di seguito riportate:

- **Indossare guanti protettivi durante il montaggio!**

### ⚠ PERICOLO

#### PERICOLO DI MORTE PER SCOSSA ELETTRICA!

(Solo per l'articolo [N. art. 000290.0000; N. art. 000291.0000; N. art. 000298.0000])

- **Spegnere l'apparecchio MultiBrush e staccare il cavo di alimentazione dalla presa di corrente.**
- **Durante il montaggio dell'arieggiatore sull'apparecchio, seguire le indicazioni riportate nelle istruzioni per l'uso dell'apparecchio MultiBrush.**

1 Il MultiBrush, ad esempio, è montato come illustrato nella figura. Aprire il bloccaggio (D) del braccio di trasmissione (E), come illustrato nella figura.

2 Con il bloccaggio attivo, togliere (D) l'albero di guida (E) e successivamente la spazzola per superfici.



**ATTENZIONE**

**Per evitare danni al motore dovuti allo sporco, montare i due filtri di aspirazione in dotazione come segue:**

- 3 Agganciare con un clic i filtri di aspirazione (A1) al braccio di sostegno come illustrato nella figura (E). **Assicurarsi di seguire la corretta procedura di montaggio. In caso di montaggio errato, il motore potrebbe surriscaldarsi!**
- 4 Agganciare con un clic i filtri di aspirazione (A2) alla feritoia di ventilazione sull'alloggiamento come illustrato nella figura (F).
- 5 Inserire l'arieggiatore (B) sul dado esagonale dell'azionamento, quindi posizionare il braccio di guida (E), sul lato di guida dell'unità motore/riduttore, come illustrato nella figura.

**i AVVISO!**

**Durante il montaggio, prestare attenzione alle frecce di direzione presenti sull'arieggiatore.**

- 6 A questo punto spostare il bloccaggio (D) nella posizione di apertura , mantenere questa posizione e continuare a premere il braccio di guida (E) sull'albero di supporto fino all'arresto. Rilasciare il bloccaggio a molla (D). Il braccio di guida (E) si blocca quando il bloccaggio ritorna automaticamente nella posizione iniziale .

## 6 Applicazione e messa in funzione

Figura 7

**⚠ AVVERTENZA**

**ATTENERSI ALLE PRESCRIZIONI DI SICUREZZA RIPORTATE NELLE ISTRUZIONI PER L'USO DI MULTIBRUSH.**

**Attenersi inoltre alle indicazioni di sicurezza di seguito riportate:**

- **Prima di ogni utilizzo, pulire l'arieggiatore.**

Arieggiando il prato si eliminano muschio e feltro.

- Prima di utilizzare l'arieggiatore, tosare il prato con il tosaerba / il robot tagliaerba.
  - Utilizzare il MultiBrush con l'arieggiatore montato sul prato e accendere l'apparecchio.
- 7 A questo punto spostare l'apparecchio lentamente sul prato, una volta in avanti e una volta indietro. Non esercitare pressione sull'apparecchio. Se l'arieggiatore agisce troppo a lungo in un punto specifico, la cortica erbosa potrebbe danneggiarsi.
    - A questo punto trattare il prato da arieggiare, corsia dopo corsia. Se le corsie si sovrappongono, assicurarsi comunque di non lasciare indietro dei tratti di prato.
    - **Mentre si lavora con l'arieggiatore, assicurarsi di non ostruire i due filtri di aspirazione montati. Pulire i filtri sporchi e ostruiti con una spazzola morbida.**
    - Eliminare quindi il muschio rastrellando il prato trattato.

**ATTENZIONE**

**Pericolo di danni per un uso improprio dell'apparecchio! Per questo motivo, attenersi alle indicazioni di sicurezza di seguito riportate:**

- **Assicurarsi di non danneggiare il cordolo quando si lavora ai margini del prato (ad es. angolando o piegando l'apparecchio) oppure di evitare che il cordolo danneggi o pieghi le staffe in metallo dell'arieggiatore.**

## 7 Manutenzione e pulizia

**⚠ CAUTELA**

**PERICOLO DI USTIONI PER CONTATTO CON I COMPONENTI ROVENTI!**

**In caso di montaggio o modifica gli organi di trasmissione dell'apparecchio o i componenti possono essere molto caldi e causare possibili ustioni. Per questo motivo, attenersi alle indicazioni di sicurezza di seguito riportate:**

- **Indossare guanti protettivi durante la manutenzione e la pulizia!**

## 7.1 Pulizia

### **A** PERICOLO

#### PERICOLO DI MORTE PER SCOSSA ELETTRICA!

(Solo per l'articolo [N. art. 000290.0000; N. art. 000291.0000; N. art. 000298.0000])

- **Spegnere l'apparecchio MultiBrush e staccare il cavo di alimentazione dalla presa di corrente.**
- Se l'arieggiatore è molto sporco, smontarlo per effettuare una pulizia accurata. Pulire l'arieggiatore con una spazzola morbida.
- Fare eseguire le riparazioni soltanto dai centri di assistenza GLORIA.
- Pulire i filtri montati sulle aperture di aspirazione con una spazzola morbida.
- In caso di riparazioni utilizzare soltanto pezzi di ricambio originali GLORIA (<https://shop.gloriagarten.de>).
- Per maggiori accessori, fare riferimento a [www.gloriagarten.de](http://www.gloriagarten.de)

## 8 Smaltimento e questioni legali



### 8.1 Tutela dell'ambiente e smaltimento

- Questo simbolo sul prodotto, sulle istruzioni per l'uso o sull'imballaggio indicano che il prodotto alla fine del ciclo di vita non può essere smaltito con i normali rifiuti domestici.
- L'apparecchio devono essere conferiti presso un centro di raccolta per il riciclaggio. I materiali sono riutilizzabili in base alla rispettiva marcatura. Portando il vecchio prodotto in un centro di riciclaggio, riutilizzando il materiale o con altre forme di utilizzo si contribuisce notevolmente alla tutela del nostro ambiente.

### **i** AVVISO!

- Rivolgersi alla propria amministrazione comunale per chiedere qual è il centro di smaltimento competente.

## 8.2 Smaltimento dell'imballaggio

- I materiali di imballaggio sono stati selezionati secondo principi ecocompatibili e sono quindi riciclabili. Il reinserimento degli imballaggi nel circuito dei materiali consente di risparmiare materie prime e di ridurre le spese di smaltimento.
- Smaltire gli imballaggi non più necessari secondo le disposizioni vigenti.

## 9 Dichiarazione di conformità CE

GLORIA Haus- und Gartengeräte GmbH

Därmannsbusch 7; D-58456 Witten

conferma che il macchinario per l'arieggiatura dei prati – Arieggiatore, n. art. 729160.0000 è conforme alle direttive:

- 2006/42/EG, Allegato
- 2011/65/EG
- EN 62841-1:2015 + AC:2015 + A11:2022
- EN 62841-4-7:2021

Norme applicate:

- EN 50636-2-92:2014 (basato su)
- EN 60335-1:2012

Dati tecnici:

Livello di pressione acustica  $L_{pA}$ : 65 dB

Livello di potenza sonora  $L_{WA}$ : 77 dB

Persona autorizzata della redazione dei documenti tecnici

Daniel Lademann

GLORIA Haus- und Gartengeräte GmbH

Därmannsbusch 7; 58456 Witten

Witten, 05.09.2024

Dr. Andreas Mesch

(Responsabile tecnico)

## 10 Garanzia

Nell'ambito delle condizioni di garanzia, GLORIA concede una garanzia di 24 mesi sui propri prodotti ([www.gloriagarten.de](http://www.gloriagarten.de)).

Questo non va a intaccare le rivendicazioni legali nei confronti del venditore.

Con riserva di modifiche tecniche!



## INNHOLDSFORTEGNELSE

<b>1</b>	<b>Generelle informationer til denne betjeningsvejledning</b> .....	<b>41</b>
1.1	Symboler på maskinen og i vejledningen .....	42
1.2	Advarselsinformationer .....	42
1.3	Anvendelse efter bestemmelserne .....	43
1.4	Mulig og forudsigelig fejlanvendelse .....	43
1.5	Restfarer .....	43
1.6	Begrænset ansvar .....	43
<b>2</b>	<b>Før din sikkerhed</b> .....	<b>43</b>
2.1	Grundlæggende sikkerhedsanvisninger .....	43
2.2	Sikkerhedsanvisninger ved tilslutning og betjening af MultiBrush apparatet .....	44
<b>3</b>	<b>Før apparatet kan bruges</b> .....	<b>45</b>
3.1	Tilstand ved levering .....	45
3.2	Apparatets dele .....	45
<b>4</b>	<b>Tekniske data</b> .....	<b>45</b>
<b>5</b>	<b>Montering af valseenhed</b> .....	<b>45</b>
<b>6</b>	<b>Anvendelse og idriftsættelse</b> .....	<b>46</b>
<b>7</b>	<b>Vedligeholdelse &amp; rengøring</b> .....	<b>46</b>
7.1	Rengøring .....	46
<b>8</b>	<b>Bortskaffelse &amp; juridiske forhold</b> .....	<b>47</b>
8.1	Miljøbeskyttelse & bortskaffelse .....	47
8.2	Bortskaffelse af emballagen .....	47
<b>9</b>	<b>CE-overensstemmelseserklæring</b> .....	<b>47</b>
<b>10</b>	<b>Garanti</b> .....	<b>47</b>

DK

## 1 Generelle informationer til denne betjeningsvejledning

Denne betjeningsvejledning er del af GLORIA-apparatet og skal altid være til rådighed i nærheden af dette.

Betjeningsvejledningen giver vigtige anvisninger og informationer, som er nødvendige for sikker brug af apparatet!

Betjeningsvejledningen skal læses fuldstændigt af alle personer, som har til opgave at betjene / anvende og vedligeholde apparatet.

Opbevar betjeningsvejledningen, og lad den følge med apparatet, hvis det gives videre til andre! Alle advarsler har betydning for din personlige sikkerhed!

## 1.1 Symboler i vejledningen



Læs driftsvejledningen!



Bær høreværn!



Brug beskyttelsesbriller!



Brug beskyttelseshandsker!



Skal beskyttes mod regn!



Brug sikkerhedssko!



Hold hænder og fødder væk fra knivene!



Pas på, at personer i nærheden ikke kommer til skade på grund af fremmedlegemer, der slynges væk! Hold omkringstående på afstand!



Må ikke berøres! Fare for forbrænding på grund af varme overflader!



Træk stikket ud af stikdåsen med det samme, hvis kablet er beskadiget eller skåret over! Sluk for haveredskabet og træk stikket ud af stikdåsen, før redskabet indstilles eller rengøres, hvis ledningen er sammenfiltret eller før haveredskabet forlades uden opsyn i længere tid. Hold strømkablet væk fra tænderne/knivene.



Fjern akkumulatorbatteriet, før vedligeholdelsesarbejde udføres!



Beskyt dig selv mod elektrisk stød!



Hold tilslutningskablet borte fra skæreknivene!



Aktivér nedlukning før vedligeholdelse!



Udtjente elapparater og elektroniske apparater må ikke bortskaffes via det normale husholdningsaffald! Miljøkorrekt bortskaffelse!



Genbrugs-  
emballeringsmaterialer!

## 1.2 Advarselsinformationer



**FARE**

En advarselsinfo på dette faretrin angiver en livsfarlig situation. Overhold anvisningerne i denne advarselsinfo, så faren for alvorlige kvæstelser og livsfare undgås.



**ADVARSEL**

En advarselsinfo på dette faretrin angiver en mulig truende farlig situation. Overhold anvisningerne i denne advarselsinfo, så faren for alvorlige kvæstelser og livsfare undgås.



**FORSIKTIG**

En advarselsinformation på dette faretrin markerer en mulig farlig situation, som kan føre til mulige kvæstelser, hvis situationen ikke undgås. Overhold anvisningerne i denne advarselsinfo, så faren for kvæstelser undgås.

**OBS**

En advarselsinformation på dette faretrin markerer en mulig fare, som kan føre til materielle skader, hvis situationen ikke undgås. Overhold anvisningerne i denne advarselsinformation for at undgå materielle skader.



**BEMÆRK!**

En bemærk-info markerer ekstra informationer eller billeder, som gør det lettere at betjene og forstå apparat.

DK

### 1.3 Anvendelse efter bestemmelserne

Denne GLORIA-valseenhed er udelukkende kompatibel med følgende apparater:

- MultiBrush (Art.-Nr. 000290.0000)
  - MultiBrush sc (Art.-Nr. 000291.0000)
  - MultiBrush li-on (Art.-Nr. 000292.0000)
  - MultiBrush li-on (Art.-Nr. 000297.0000)
  - MultiBrush sc Plus (Art.-Nr. 000298.0000)
  - MultiBrush li-on Plus (Art.-Nr. 000299.0000)
- og kan bruges til at luften græsplæner i hobbyhaven.

Det er en forudsætning for korrekt brug af apparatet, at den vedlagte driftsvejledning overholdes. Betjeningsvejledningen indeholder også drifts-, vedligeholdelses- og servicebetingelser.

#### FORSIKTIG

#### FARE VED ANVENDELSE UDEN FOR ANVENDELSESOMRÅDET!

Hvis apparatet anvendes uden for anvendelsesområdet, kan det være forbundet med farer. Overhold derfor de efterfølgende sikkerhedsanvisninger:

- Brug udelukkende plæneluftervalse til anvendelsesområdet.
- Overhold alle anvisninger og informationer i betjeningsvejledningen.

### 1.4 Mulig og forudsigelig fejlanvendelse

Valseenheden er ikke egnet til andre anvendelser end de nævnte anvendelsesområder. Egenhændige ændringer af apparatet eller anvendelse uden for anvendelsesområdet udelukker garanti fra producenten for skader, som opstår som følge heraf.

### 1.5 Restfarer

Denne valseenhed er i overensstemmelse med de anerkendte tekniske regler og gældende sikkerhedsbestemmelser! Alligevel kan følgende forekomme ved brug af plæneluftervalse:

- Fare for betjeningspersonens eller andre personers liv og lemmer.
- Forringet funktion for plæneluftervalse.
- Forringelser for andre materielle værdier.

### 1.6 Begrænset ansvar

Vi gør udtrykkeligt opmærksom på, at vi i henhold til loven om produktansvar ikke hæfter for skader fremkaldt af vores apparater, såfremt skaderne skyldes usagkyndig reparation, eller hvis der ved udskiftning af dele ikke er anvendt producentens originale dele, eller reparationen ikke er blevet udført af kundeservice eller af en autoriseret fagmand.

## 2 For din sikkerhed

I dette kapitel får du vigtige advarsels- og sikkerhedsanvisninger, som altid skal overholdes ved omgang med og brug af apparatet.

### 2.1 Grundlæggende sikkerhedsanvisninger

Overhold de efterfølgende grundlæggende sikkerhedsanvisninger for sikker omgang med og sikker brug af apparatet:

DK



- Reparationer på apparater til hus og have må kun udføres af serviceafdelingerne. Reservedelene skal bestilles hos forhandleren. Hvis de ikke er på lager, bestiller han dem hurtigt hjem.
- Dette apparat er i overensstemmelse med de anerkendte tekniske regler og gældende sikkerhedsbestemmelser!
- Dette apparat kan bruges af børn fra 16 år og derover samt af personer med reducerede fysiske, sensoriske eller mentale evner eller mangel på erfaring og viden, hvis de er under opsyn eller er blevet undervist i sikker brug af apparatet og de farer, der kan være forbundet med det. Børn må ikke lege med apparatet. Rengøring og brugervedligeholdelse må ikke udføres af børn uden opsyn.
- Dette apparat må ikke benyttes, hvis du er træt, syg eller påvirket af alkohol, narkotika eller medicin.
- Apparatet må ikke være uden opsyn, så længe det er i drift.
- Beskyt maskinen mod længere tids påvirkning fra sol og frost.

- For at undgå skader på grund af anvendelse uden for anvendelsesområdet skal betjeningsvejledningen overholdes og opbevares omhyggeligt!
- Bær arbejdsdragt som faste sko, beskyttelsesbrille, lange bukser og evt. handsker under rengøringen. Arbejd ikke med bare fødder eller i lette sandaler.
- Hvis apparatet gives videre til andre personer, skal betjeningsvejledningen følge med!
- Brug kun originale GLORIA-reserve- og tilbehørsdele til apparatet. Brug aldrig slidte, ændrede eller defekte reserve-/ tilbehørsdele!

## 2.2 Sikkerhedsanvisninger ved tilslutning og betjening af MultiBrush apparatet

DK

### ADVARSEL

#### OVERHOLD SIKKERHEDSANVISNINGERNE I DIN MULTIBRUSH-BETJENINGSVEJLEDING

- MultiBrush (Art.-Nr. 000290.0000)
- MultiBrush sc (Art.-Nr. 000291.0000)
- MultiBrush li-on (Art.-Nr. 000292.0000)
- MultiBrush li-on (Art.-Nr. 000297.0000)
- MultiBrush sc Plus (Art.-Nr. 000298.0000)
- MultiBrush li-on Plus (Art.-Nr. 000299.0000)

### FORSIKTIG



#### FARE FOR FORBRÆNDING PÅ MASKINENS VARME DELE!

#### FARE FOR TILSKADEKOMST PÅ GRUND AF SKARP/SPIDS METALBØJLE!

Maskinens dele kan blive meget varme under brug og føre til mulige forbrændinger.

Dele af valseenheden har skarpe kanter, hvor du muligvis kan komme til skade.

Overhold derfor de efterfølgende sikkerhedsanvisninger:

- Bær beskyttelseshandsker ved monterings- og rengøringsarbejde!

Overhold de følgende sikkerhedsforanstaltninger, så personskader og

materielle skader på grund af misbrug og usikker håndtering af produktet undgås. Misbrug kan medføre PERSONSKADER.

### ADVARSEL

#### FARE FOR PERSONSKADER VED BETJENINGEN!

- Brug kun maskinen til anvendelsesområdet! Arbejd kun inden for det angivne driftsområde.
- Før maskinen startes, skal den altid kontrolleres for perfekt tilstand, og den må ikke startes, hvis:
  - Sikkerhedsanordningerne er beskadiget eller slidt.
  - Maskinen udviser synlige tegn på skader.
  - Maskinen har været faldet ned.
  - Hvis der har viklet sig fremmedlegemer omkring drivakslen.

Sæt aldrig sikkerhedsinstallationerne ud af drift.

- Gå på plænen, du vil arbejde på på forhånd, så skader på maskinen eller levende væsener/genstande undgås. Sten, træstykker, ståltråd og lignende samt andre fremmedlegemer skal fjernes. Genstande, som kan komme ind i valseenheden, kan slynges ukontrolleret ud igen. Hold andre personer/dyr på afstand af det farlige område. For at undgå personskader er det vigtigt at sørge for sikkerhed på arbejdspladsen.

### FORSIKTIG

#### FARE FOR TILSKADEKOMST PÅ GRUND AF ROTERENDE VALSEENHED!



▪ Hænder og fødder må aldrig komme i nærheden af den roterende valseenhed! Sørg for, at hænder og fødder har tilstrækkelig afstand til valseenheden. Valseenheden kører videre.

- Start aldrig maskinen, hvis den er i vippet stilling!
- Løft eller bær aldrig maskinen, mens motoren kører! Hvis maskinen af og til skal transporteres frem og tilbage på arbejdspladsen, eller hvis du er nødt til at vippe den, skal du slukke for motoren og trække stikket ud. (Strømskik kun ved artikel [Art.-nr.

000290.0000; Art.-nr. 000291.0000; Art.-nr. 000298.0000)).

- Fjern aldrig de medfølgende beskyttelsesafdækninger.

#### ⚠ FORSIKTIG

#### FARE FOR PERSONSKADER PÅ GRUND AF OMKRINGFLYVENDE DELE!



- Start eller aktiver ikke maskinen, hvis der opholder sig andre personer / dyr i risikoområdet.



- Start eller betjen apparatet som beskrevet i MultiBrush-betjeningsvejledning.
- Rengør aldrig, hvis der er personer, især børn, eller dyr i nærheden!
- Sørg altid for at stå stabilt og sikkert under arbejdet.
- Gå kun frem i skridttempo med maskinen.

#### ⚠ FORSIKTIG

#### FARE FOR PERSONSKADER PÅ GRUND AF UTILSIGTET TILKOBLING!

Utilstet tilkobling kan føre til alvorlige kvæstelser. Overhold sikkerhedsanvisningerne i din Multibrush-betjeningsvejledning.

### 3 Før apparatet kan bruges

I dette kapitel får du informationer om tilstanden ved levering.

#### 3.1 Tilstand ved levering

Apparatet leveres standardmæssigt på følgende måde:

- Valseenhed (komplet monteret)
- 2 x Sugefilter
  - 1 x betjeningsvejledning og produktinformationer

#### 3.2 Apparatets dele

- A1/A2 Sugefilter
- B Valseenhed
- C Metalbøjle

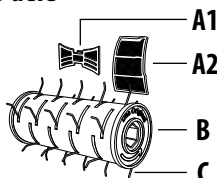

### 4 Tekniske data

#### Plænelufter-valse

Omdrejningstal (maks):	1800 min <sup>-1</sup>
Længde:	16 cm
Diameter:	11 cm
Maskinvægt:	ca. 0,5 kg

### 5 Montering af valseenhed

Figures 1 - 6

#### ⚠ FORSIKTIG

#### FARE FOR TILSKADEKOMST PÅ GRUND AF SKARP/SPIDS METALBØJLE!

Dele af valseenheden har skarpe kanter, hvor du muligvis kan komme til skade. Overhold derfor de efterfølgende sikkerhedsanvisninger:

- Bær beskyttelseshandsker ved montering!

#### ⚠ FARE

#### LIVSFARE PÅ GRUND AF STRØMSTØD!

(Kun ved artikel [Art.-nr. 000290.0000; Art.-nr. 000291.0000; Art.-nr. 000298.0000])

- Sluk for Multibrush-apparatet og afbryd kablet fra strømmen.
- Følg ved montering af valseenheden på apparatet anvisningerne i betjeningsvejledningen til MultiBrush-apparatet.

1 Dit Multibrush-apparat er fx monteret som vist på tegningen. Åbn lukningen (D)  til styringsarmen (E) som vist på billedet.

2 Tag styringsarmen (E) af, mens lukningen (D) er aktiveret, og derefter topbørsten.

#### OBS

For at undgå motorskade på grund af snavs, skal du montere de to medfølgende sugefiltre således:



3 Sugefilter (A1) klikkes på styringsarmen som vist på billedet (E). **Det er vigtigt, at du overholder den korrekte montering. Ved forkert montering kan motoren blive overophedet!**

DK

- 4 Sugefilter (A2) klikkes på udluftnings-slidsen på huset som vist på billedet (F).
- 5 Sæt valseenheden (B) på drivsekskan-ten og derefter styringsarmen (E) på sty-ringssiden af motor-/gearene som vist på billedet.

### **i BEMÆRK!**

**Overhold ved monteringen af valseen-heden drejereetningen for de anbragte pile.**

- 6 Sæt nu lukningen (D) på den åbne stilling , hold den, og pres styringsarmen (E) længere ind på akslen indtil stop. Slip den fjederstøttede lukning (D). Styringsarmen (E) er låst, når lukningen automatisk ven-der tilbage til udgangsstillingen .

DK

## 6 Anvendelse og idriftsættelse

Figur 7

### **ADVARSEL**

**OVERHOLD SIKKERHEDSANVISNINGERNE I DIN MULTIBRUSH-BETJENINGSVEJLEDING.**

**Du skal derudover overholde følgende sikkerhedsanvisninger:**

- **Rengør valseenheden efter hver brug.**
- Når du lufter græsplænen, fjernes mos og plænefilt i græsplænen.
- Slå først græsplænen med græsslåmaskinen / plænerobotten, inden du bruger valseenheden.
  - Sæt din MultiBrush med den monterede valseenhed på plænen og tænd for apparatet.
- 7 Bevæg nu langsomt apparatet frem og tilbage på plænen. Udøv herved ikke noget tryk på apparatet. Hvis den roterende valseenhed holdes på samme sted for længe, kan græslaget blive beskadiget.
  - Bearbejd nu bane for bane plænen, du vil luften. Sørg for at banerne overlapper lidt, så er du sikker på, at hele græsplanen bliver behandlet.

- **Når du arbejder med valseenheden, skal du sørge for, at du ikke forstopper de to sugefiltre. Beskidte og forstoppede filtre kan rengøres med en blød børste.**
- Fjern derefter den løsnede mos ved at rive den behandlede græsplæne.

### **OBS**

**Uhensigtsmæssig brug af maskinen medfører materielle skader! Overhold derfor de efterfølgende sikkerhedsanvisninger:**

- **Vær opmærksom på ikke at beskadige den roterende valse på kantstenene, når du arbejder i kanten af græsplænen. (Fx når du drejer eller vipper apparatet) eller kantstenene kommer til at beskadige eller bøje metalbøjlen på valseenheden.**

## 7 Vedligeholdelse & rengøring



### **FORSIKTIG**

**FARE FOR FORBRÆNDING PÅ MASKINENS VARME DELE!**

Ved montering eller omstilling kan maskinens eller komponenternes motordele stadig være meget varme og dermed føre til mulige forbrændinger. Overhold derfor de efterfølgende sikkerhedsanvisninger:

- **Bær beskyttelsehandsker ved vedligeholdelse & rengøring!**

### 7.1 Rengøring

#### **FARE**

**LIVSFARE PÅ GRUND AF STRØMSTØD!**  
(Kun ved artikel [Art.-nr. 000290.0000; Art.-nr. 000291.0000; Art.-nr. 000298.0000])

- **Sluk for Multibrush-apparatet og afbryd kablet fra strømmen.**
- Ved kraftig tilnavnsning af valseenheden skal denne afmonteres for grundig rengøring. Rengør valseenheden med en blød børste.

- Lad kun GLORIA-servicestationer udføre reparationer.
- Rengør filtrene, der er monteret på sugeåbningerne, med en blød børste.
- Brug kun originale GLORIA-reservedele ved reparationer (<https://shop.gloriagarten.de>).
- Du finder yderligere tilbehør på **[www.gloriagarten.de](http://www.gloriagarten.de)**

## 8 Bortskaffelse & juridiske forhold



### 8.1 Miljøbeskyttelse & bortskaffelse

- Dette symbol på produktet, betjeningsvejledningen eller emballagen henviser til, at produktet ikke må bortskaffes med det normale husholdningsaffald, når dets levetid er slut.
- Denne valseenhed skal afleveres på et indsamlingssted til genbrug. Materialerne kan genanvendes i henhold til deres mærkning. Ved at aflevere den gamle sprøjte til genbrug, genbrug af materialer eller andre former for genbrug yder du et vigtigt bidrag til beskyttelse af vores miljø.

#### **i BEMÆRK!**

- Du bedes forhøre dig hos din kommune om den nærmeste genbrugsplads.

### 8.2 Bortskaffelse af emballagen

- Emballagematerialerne er valgt ud fra miljømæssigt forsvarlige og tekniske synspunkter og kan derfor genanvendes. Returnering af emballagen til materialekredsløbet sparer råstoffer og reducerer affaldsmængden.
- Bortskaf emballagematerialer, som ikke behøves længere, efter de lokalt gældende forskrifter.

## 9 CE-overensstemmelseserklæring

GLORIA Haus- und Gartengeräte GmbH  
Därmanbusch 7; D-58456 Witten  
bekræfter, at monteringsapparatet til luftning af græsplæner – Plænelufter-vals, artikelnummer 729160.0000 retningslinjerne:

- 2006/42/EG, Bilag
  - 2011/65/EG
- overholder.

#### Anvendte normer:

- EN 50636-2-92:2014 (baseret på)
- EN 60335-1:2012
- EN 62841-1:2015 + AC:2015 + A11:2022
- EN 62841-4-7:2021

#### Tekniske data:

Lydtryksniveau  $L_{pA}$ : 65 dB

Lydeffektniveau  $L_{WA}$ : 77 dB

#### Befuldmægtiget for sammensætning af de tekniske dokumenter

Daniel Lademann  
GLORIA Haus- und Gartengeräte GmbH  
Därmanbusch 7; 58456 Witten

Witten, 05.09.2024

Dr. Andreas Mesch  
(Teknisk leder)

DK

## 10 Garanti

GLORIA giver dig 24 måneders garanti i forbindelse med garantibetingelserne ([www.gloriagarten.de](http://www.gloriagarten.de)).

Dine lovmæssige garantikrav over for din sælger berøres ikke heraf.

Ret til tekniske ændringer forbeholdes!

## ÍNDICE

<b>1</b>	<b>Información general sobre este manual de instrucciones. ....</b>	<b>48</b>
1.1	Símbolos en el equipo y en las instrucciones de uso .....	49
1.2	Indicaciones de advertencia .....	49
1.3	Uso conforme al destino .....	49
1.4	Uso indebido razonablemente previsible .....	50
1.5	Riesgos residuales .....	50
1.6	Limitación de responsabilidad .....	50
<b>2</b>	<b>Por su seguridad .....</b>	<b>50</b>
2.1	Instrucciones básicas de seguridad .....	50
2.2	Instrucciones de seguridad en el manejo del equipo MultiBrush .....	51
<b>3</b>	<b>Antes de usar el equipo .....</b>	<b>52</b>
3.1	Estado de entrega .....	52
3.2	Elementos del equipo .....	52
<b>4</b>	<b>Especificaciones técnicas .....</b>	<b>52</b>
<b>5</b>	<b>Montaje del rodillo aireador de césped .....</b>	<b>52</b>
<b>6</b>	<b>Aplicación y puesta en funcionamiento .....</b>	<b>53</b>
<b>7</b>	<b>Mantenimiento y limpieza .....</b>	<b>53</b>
7.1	Limpieza .....	54
<b>8</b>	<b>Eliminación y avisos legales .....</b>	<b>54</b>
8.1	Protección medioambiental y eliminación del equipo .....	54
8.2	Eliminación del embalaje .....	54
<b>9</b>	<b>Declaración de conformidad EC .....</b>	<b>54</b>
<b>10</b>	<b>Garantía .....</b>	<b>54</b>

## 1 Información general sobre este manual de instrucciones

El presente manual de instrucciones forma parte del equipo GLORIA y debe encontrarse siempre disponible junto al equipo o cerca de él.

El manual le ofrece importantes instrucciones e información necesarias para el uso seguro de su equipo. Toda persona que deba encargarse del manejo/uso/mantenimiento del equipo deberá leer íntegramente el manual de instrucciones.

Conserve el manual y entréguelo junto con el equipo si cambia de propiedad.

Todas las advertencias tienen como objetivo siempre preservar su seguridad personal.



## 1.1 Símbolos en las instrucciones de uso



¡Leer las instrucciones de uso!



¡Utilice protectores auditivos!



¡Llevar gafas protectoras!



¡Llevar guantes de protección!



¡Proteger de la lluvia y la humedad!



¡Llevar calzado de seguridad!



Mantenga alejados manos y pies de las cuchillas, pies y de las manos.



¡Preste atención a que no sean lesionadas por cuerpos extraños proyectados las personas situadas cerca! Mantenga alejadas a las personas circundantes. ¡No tocar!



¡No tocar! ¡Peligro de quemaduras por superficies calientes!



Desconecte el aparato para jardín y saque el enchufe de la red antes de realizar un ajuste, al limpiarlo, si se hubiese enganchado el cable, o siempre que deje desatendido el aparato para jardín, incluso durante un tiempo breve. Mantenga alejado el cable de red de las púas/cuchillas. Desconecte la batería antes de realizar trabajos de mantenimiento.



Evite exponerse a una descarga eléctrica.



Mantenga el cable de conexión alejado de las cuchillas.



Desconecte con el interruptor de aislamiento el aparato para jardín antes de manipular en el mismo o antes de alzarlo.



¡NO eliminar equipos eléctricos y electrónicos con la basura doméstica normal!



¡Eliminación ecológica!



¡Materiales de embalaje reciclables!

## 1.2 Indicaciones de advertencia



**¡PELIGRO!**

Una advertencia a este nivel identifica una situación que amenaza la vida. Siga las indicaciones que acompañan a esta advertencia para evitar el peligro de muerte o de lesiones graves.



**ADVERTENCIA**

Una advertencia de este nivel identifica una posible situación peligrosa. Siga las indicaciones que acompañan a esta advertencia para evitar el peligro de muerte o de lesiones graves.



**CUIDADO**

Una advertencia de este nivel identifica una situación peligrosa que, de no evitarse, podría dar lugar a lesiones. Siga las indicaciones que acompañan a esta advertencia para evitar el peligro de lesiones.



**ATENCIÓN**

Una advertencia de este nivel identifica un posible daño material que, de no evitarse, podría provocar algún perjuicio. Siga las indicaciones que acompañan a esta advertencia para evitar daños materiales.



**NOTA!**

Una nota identifica información o ilustraciones adicionales cuya finalidad es facilitar el uso y la comprensión del equipo.

## 1.3 Uso conforme al destino

Este rodillo aireador de césped GLORIA sólo es compatible con los siguientes aparatos:

- MultiBrush (Art.-Nº 000290.0000)
- MultiBrush sc (Art.-Nº 000291.0000)
- MultiBrush li-on (Art.-Nº. 000292.0000)
- MultiBrush li-on (Art.-Nº 000297.0000)
- MultiBrush sc Plus (Art.-Nº 000298.0000)

- MultiBrush li-on Plus (Art.-Nº 000299.0000) y puede utilizarse para airear céspedes en jardines de aficionados.

El cumplimiento de las instrucciones del presente manual es condición indispensable para el uso debido del equipo. El manual de instrucciones incluye también las condiciones de servicio, mantenimiento y reparaciones.

### **⚠ CUIDADO**

#### **PELIGRO POR USO INDEBIDO!**

**El uso del equipo puede tener algunos riesgos si se hace de forma indebida. Observe las siguientes instrucciones de seguridad:**

- **Utilice el equipo únicamente conforme a su finalidad.**
- **Observe todas las indicaciones e informaciones del manual.**

### **1.4 Uso indebido**

#### **razonablemente previsible**

El rodillo aireador de césped no es adecuado para aplicaciones distintas de las especificadas. El fabricante no será responsable de los posibles daños debidos a modificaciones por cuenta propia en el equipo o un uso de este distinto al debido.

### **1.5 Riesgos residuales**

El rodillo aireador de césped cumple con las regulaciones comúnmente aceptadas de la técnica y las directrices aplicables sobre seguridad. No obstante, al usar el rodillo aireador de césped pueden producirse:

- situaciones peligrosas para la integridad física o la vida del usuario o de otras personas
- deterioros en el equipo
- deterioros en otros bienes materiales

### **1.6 Limitación de responsabilidad**

Conforme a la ley de responsabilidad por productos, declinamos expresamente toda responsabilidad por daños provocados por el equipo siempre que se deban al incumplimiento de las instrucciones de funcionamiento, a un uso no conforme a su finalidad, a una reparación incorrecta o a un cambio de piezas sin usar piezas originales del fabricante o al hecho de que la reparación no haya sido realizada por el servicio de atención al cliente o por un técnico especialista autorizado. Esto también tiene validez para los accesorios.

## **2 Por su seguridad**

**Este capítulo contiene advertencias e instrucciones de seguridad importantes que debe tener en cuenta al manipular y utilizar el equipo.**

### **2.1 Instrucciones básicas de seguridad**

Observe las indicaciones básicas de seguridad siguientes para manejar y usar el equipo de forma segura:

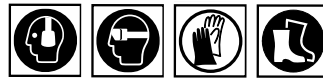

- Los trabajos de reparación en estos equipos los realizará exclusivamente el personal técnico de servicio. Pida las piezas de repuesto a su distribuidor oficial. Si no estuvieran disponibles, él las recibirá en el menor tiempo.
- Este equipo cumple con las regulaciones comúnmente aceptadas de la técnica y las directrices aplicables sobre seguridad.
- Este equipo lo pueden usar jóvenes a partir de 16 años de edad y personas con discapacidades físicas, sensoriales o psíquicas, o con falta de experiencia o de conocimientos, siempre que cuenten con la supervisión necesaria o hayan sido instruidos en el manejo seguro del equipo y comprendan los riesgos que dicho manejo conlleva. No permitir que los niños jueguen con el equipo. Los niños no podrán realizar la limpieza y el mantenimiento que corresponde al usuario sin la vigilancia necesaria.
- Este equipo no debe usarse si se está cansado, enfermo o bajo la influencia del alcohol u otras drogas o medicamentos.
- No dejar el equipo desatendido mientras esté en funcionamiento.
- Proteger el equipo de exposiciones prolongadas al sol o a heladas.
- Para evitar daños y peligros originados por un uso indebido, deberán respetarse siempre las instrucciones del manual y guardar bien este.
- Mientras limpie, lleve ropa de trabajo adecuada como zapatos de seguridad, gafas protectoras, pantalones largos y, dado el caso, guantes. No trabaje descalzo ni con sandalias ligeras.

- En caso de que el equipo cambie de propietario, se deberá entregar también el manual de instrucciones del mismo.
- Utilice para el equipo solamente accesorios y repuestos originales GLORIA. Nunca utilice piezas de repuesto ni accesorios gastados, modificados o defectuosos.

## 2.2 Instrucciones de seguridad para la conectar y utilizar el equipo MultiBrush

### ADVERTENCIA

OBSERVE LAS INDICACIONES DE SEGURIDAD DEL MANUAL DE INSTRUCCIONES DE SU MULTIBRUSH

- MultiBrush (Art.-Nº 000290.0000)
- MultiBrush sc (Art.-Nº 000291.0000)
- MultiBrush li-on (Art.- Nº 000292.0000)
- MultiBrush li-on (Art.- Nº 000297.0000)
- MultiBrush sc Plus (Art.- Nº 000298.0000)
- MultiBrush li-on Plus (Art.-Nº 000299.0000)

### CUIDADO



¡PELIGRO DE QUEMADURAS POR COMPONENTES CALIENTES DEL EQUIPO!

¡PELIGRO DE LESIONES DEBIDO A SOPORTES METÁLICOS AFILADOS/AFILADOS!

Algunos componentes del equipo pueden alcanzar temperaturas elevadas durante el uso y provocar quemaduras.

Las piezas del rodillo aireador de césped tienen bordes afilados y pueden herirle. Por este motivo, observe las siguientes indicación de seguridad:

- ¡Lleve guantes de protección para los trabajos de montaje y de limpieza!

Tenga en cuenta las siguientes medidas de seguridad para evitar lesiones y daños materiales debido a un uso incorrecto y para evitar un manejo inseguro del producto. Un uso indebido puede causar LESIONES.

### CUIDADO

¡PELIGRO DE LESIONES DEBIDO AL MANEJO!

- ¡Utilice el equipo únicamente para su

uso previsto! Trabaje únicamente dentro del margen de potencia indicado.

- Antes de cada puesta en servicio, comprobar el perfecto estado del equipo; no deberá ponerse en funcionamiento si:
  - los dispositivos de seguridad estén dañados o desgastados
  - el equipo tiene muestras visibles de daños.
  - el equipo se ha caído.
  - si se han enredado cuerpos extraños alrededor del eje de accionamiento.

No desactive nunca los dispositivos de seguridad.

- Recorra primero el césped en el que desea trabajar para evitar dañar el equipo o las criaturas u objetos vivos. Es necesario eliminar las piedras, trozos de madera, alambres o similares y demás cuerpos. Los objetos que entren en contacto con el rodillo del aireador podrían salir disparados incontroladamente. Mantenga alejadas de la zona de peligro a terceras personas. Para evitar lesiones, prestar atención a la seguridad dentro del área de trabajo.

### CUIDADO

¡RIESGO DE LESIONES DEBIDO A LA ROTACIÓN DEL RODILLO AIREADOR DE CÉSPED!



- No acerque nunca las manos ni los pies al rodillo giratorio del aireador de césped. Tenga cuidado siempre de dejar una distancia suficiente distancia del rodillo aireador de césped. El rodillo aireador girando.
- ¡No encienda nunca el equipo cuando esté inclinado!
- ¡No levante ni transporte en alto el equipo con el motor en marcha! Si desea llevar o traer el equipo a la superficie de trabajo o volcarlo, pare el motor y retire la batería. (Enchufe sólo para el artículo [Art.-Nº 000290.0000; Art.-Nº 000291.0000; Art.-Nr. 000298.0000]).
- No retire nunca la cubierta protectora suministrada.

### CUIDADO

¡PELIGRO DE LESIONES POR PIEZAS QUE SALEN DESPEDIDAS!



- **No arranque ni active el equipo si hay otras personas en la zona de peligro.**
- **Arranque o active el equipo MultiBrush como se describe en las instrucciones de uso.**
- **No utilice nunca el equipo cerca de personas, especialmente niños o animales!**
- **Compruebe que el apoyo siempre es seguro y firme para el trabajo.**
- **Empuje el equipo solamente a la velocidad de paso.**

### ⚠ CUIDADO

**¡PELIGRO DE LESIONES DEBIDO A UNA CONEXIÓN ACCIDENTAL!**  
La conexión accidental del equipo puede ocasionar lesiones. Observe las indicaciones de seguridad de su manual de instrucciones MultiBrush.

## 3 Antes de usar el equipo

En este capítulo se ofrece información sobre el estado de entrega.

### 3.1 Estado de entrega

De manera estándar, el equipo se entrega del siguiente modo:

- Rodillo aireador de césped (totalmente montado)
- 2 x Filtro de aspiración
- Un manual de instrucciones e información del producto

### 3.2 Elementos del equipo

A1/A2 Filtro de aspiración

B Rodillo aireador de césped

C Soporte metálico

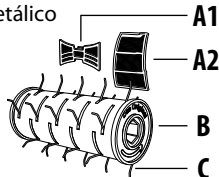

## 4 Especificaciones técnicas

**Rodillo aireador de césped**

Velocidad máxima: 1800 min<sup>-1</sup>

Longitud: 16 cm

Diámetro: 11 cm

Peso del equipo: ca. 0,5 kg

## 5 Montaje del rodillo aireador de césped

Figuras 1 - 6

### ⚠ CUIDADO

**¡PELIGRO DE LESIONES DEBIDO A SOPORTES METÁLICOS AFILADOS/AFILADOS!** Las piezas del rodillo aireador de césped tienen bordes afilados y pueden herirle. Por este motivo, observe las siguientes indicación de seguridad:

- ¡Durante el montaje lleve siempre guantes de protección!

### ⚠ ¡PELIGRO!

**¡PELIGRO DE MUERTE POR DESCARGA ELÉCTRICA!**

(Sólo para artículo [Art.-Nr. 000290.0000; Art.-Nº 000291.0000; Art.-Nº 000298.0000])

- **Apague el equipo y desconecte el cable de red de la corriente.**
- **Siga las instrucciones del manual de instrucciones del MultiBrush al instalar el rodillo aireador de césped.**

- 1 Su equipo MultiBrush está montado como se muestra, por ejemplo. Abra el bloqueo (D) del brazo guía (E), tal y como se muestra en la figura.
- 2 Con el bloqueo (D) accionado retire el brazo guía (E) y después el cepillo de superficies.

### ATENCIÓN



**Para evitar daños en el motor debidos a la suciedad, coloque los dos filtros de admisión suministrados de la siguiente manera:**

- 3 Encaje el filtro de aspiración (A1) en el brazo guía (E) tal como se muestra en la figura. **Asegúrese de que el filtro está correctamente montado. Un montaje incorrecto puede sobrecalentar el motor.**
- 4 Encaje el filtro de aspiración (A2) en las ranuras de ventilación de la carcasa, tal como se muestra (F).

- 5 Coloque el rodillo del aireador de césped (B) en el hexágono de accionamiento y, a continuación, el brazo guía (E) en el lado guía de la unidad de motor/reductor, tal como se muestra en la ilustración.

**i NOTA!**

**Observe las flechas de sentido de giro del rodillo del aireador de césped durante la instalación.**

- 6 Ahora empuje el mecanismo de bloqueo (D) a la posición abierta , manténgalo ahí y presione el brazo guía (E) más sobre el eje de montaje hasta que se detenga. Suelte el bloqueo de resorte (D). El brazo guía (E) queda bloqueado cuando el mecanismo de bloqueo vuelve automáticamente a su posición original .

## 6 Aplicación y puesta en funcionamiento

Figuras 7

**⚠ ADVERTENCIA**

**OBSERVE LAS INDICACIONES DE SEGURIDAD DEL MANUAL DE INSTRUCCIONES DE SU MULTIBRUSH. Observe las siguientes instrucciones de seguridad:**

- Limpie el rodillo aireador de césped antes de cada uso.

La aireación del césped elimina el musgo y los enredos del césped.

- Corte el césped con el cortacésped / robot cortacésped antes de utilizar el rodillo aireador de césped.
- Coloque el MultiBrush con el rodillo aireador montado sobre el césped y encienda el equipo.
- 7 Ahora mueva el equipo lentamente hacia adelante y hacia atrás sobre el césped. No ejerza ninguna presión sobre el dispositivo. Si mantiene el rodillo giratorio del aireador de césped en un mismo lugar durante demasiado tiempo, puede dañar el césped.
- Ahora trabaje el césped a airear carril por carril. Las pistas deben solaparse ligeramente para garantizar que el césped se trata sin dejar huecos.

- Cuando trabaje con el rodillo aireador de césped, asegúrese de que los dos filtros de aspiración montados no se obstruyan. Limpie los filtros sucios y obstruidos con un cepillo suave.
- A continuación, retire el musgo desprendido rastrillando la zona de césped tratada.

**ATENCIÓN**

**Debido a un uso inadecuado del equipo se pueden causar daños materiales. Por este motivo, observe las siguientes indicación de seguridad:**

- Al trabajar en el borde del césped, asegúrese de que el bordillo no resulte dañado por el rodillo giratorio (por ejemplo, al inclinar o volcar el equipo) o de que el bordillo dañe o doble el soporte metálico del rodillo del aireador de césped.

## 7 Mantenimiento y limpieza



**⚠ CUIDADO**

**¡PELIGRO DE QUEMADURAS POR COMPONENTES CALIENTES DEL EQUIPO!**

Durante el montaje o los trabajos de remodelación, las piezas del accionamiento del equipo o los componentes pueden estar aún muy calientes y provocar quemaduras. Por este motivo, observe las siguientes indicación de seguridad:

- ¡Durante los trabajos de mantenimiento y limpieza lleve guantes de protección!

### 7.1 Limpieza

**⚠ ¡PELIGRO!**

**¡PELIGRO DE MUERTE POR DESCARGA ELÉCTRICA! (Sólo para artículo [Art.-Nº 000290.0000; Art.-Nº 000291.0000; Art.-Nº 000298.0000])**

- Apague el equipo y desconecte el cable de red de la corriente.
- Si el rodillo del aireador de césped está muy sucio, desmóntelo para limpiarlo a fondo. Limpie el rodillo airea-

dor de césped con un cepillo suave.

- Encargar los trabajos de reparación únicamente a técnicos de servicio de GLORIA.
- Limpie los filtros montados en las aberturas de aspiración con un cepillo suave.
- En caso de reparaciones, emplear únicamente piezas de repuesto originales de GLORIA. (<https://shop.gloriagarten.de>).
- Encontrará más accesorios [www.gloriagarten.de](http://www.gloriagarten.de) y en nuestra tienda <https://shop.gloria-garten.com/de/>

## 8 Eliminación y avisos legales



### 8.1 Protección medioambiental y eliminación del equipo

- Estos símbolos sobre el producto, las instrucciones de uso o el embalaje indica que este producto no podrá ser eliminado junto con los desechos domésticos normales una vez haya terminado su vida útil.
- **¡No elimine los equipos eléctricos en la basura doméstica!** Según la directiva europea 2012/19/UE sobre residuos de aparatos eléctricos y electrónicos (RAEE) y la aplicación en el derecho nacional, los aparatos eléctricos se deben eliminar por separado y llevarlos a un punto limpio para su reciclaje. Alternativa de reciclaje sobre el requisito de devolución: el propietario del aparato eléctrico, en caso de no optar por la devolución, está obligado a reciclar adecuadamente dicho aparato eléctrico. Para ello, también se puede entregar el aparato usado a un centro de reciclaje que trate la eliminación de residuos respetando la legislación nacional sobre residuos y su reciclaje.

Esto no afecta a los medios auxiliares ni a los accesorios sin componentes eléctricos que acompañan a los aparatos usados.

#### **i** **NOTA!**

- En su ayuntamiento podrá consultar cuál es el punto de eliminación de desechos al cual le corresponde llevar el producto.

## 8.2 Eliminación del embalaje

- Los materiales de embalaje se han seleccionado obedeciendo a criterios de sostenibilidad medioambiental y teniendo en cuenta los aspectos técnicos para su eliminación, de modo que son reciclables. El retorno del embalaje al ciclo de vida de los materiales ahorra materias primas y reduce la producción de basura.
- Elimine los materiales de embalaje que ya no se necesiten de acuerdo con la normativa local vigente.

## 9 Declaración de conformidad EC

GLORIA Haus- und Gartengeräte GmbH  
Därmanbusch 7; D-58456 Witten

... declara, como único responsable, que el accesorio aireador de césped - rodillo aireador de césped -, número de artículo 729160.0000 cumple las siguientes directivas:

- 2006/42/EG
- 2011/65/EG

Normas aplicadas:

- EN 50636-2-92:2014 (basado en)
- EN 60335-1:2012
- EN 62841-1:2015 + AC:2015 + A11:2022
- EN 62841-4-7:2021

Especificaciones técnicas:

Nivel de presión sonora  $L_{pA}$ : 65 dB

Nivel de potencia acústica  $L_{WA}$ : 77 dB

Apoderado para la recopilación de la documentación técnica

Daniel Lademann  
GLORIA Haus- und Gartengeräte GmbH  
Därmanbusch 7; 58456 Witten  
Witten, 05.09.2024

  
Dr. Andreas Mesch

## 10 Garantía

GLORIA le ofrece 24 meses de garantía dentro del marco de las condiciones de garantía ([www.gloriagarten.de](http://www.gloriagarten.de)). De este modo sus derechos de garantía legales frente al vendedor no se ven afectados. Se reserva el derecho a realizar modificaciones técnicas!

## OBSAH

<b>1</b>	<b>Všeobecné informace k tomuto návodu k obsluze</b> .....	<b>55</b>
1.1	Symbyly na přístroje a v návodu k obsluze .....	56
1.2	Varovná upozo .....	56
1.3	Použití v souladu s určením .....	57
1.4	Rozumně předvídatelné chybné používání .....	57
1.5	Zbytková rizika .....	57
1.6	Omezení odpovědnosti .....	57
<b>2</b>	<b>Pro vaši bezpečnost</b> .....	<b>57</b>
2.1	Základní bezpečnostní pokyny .....	57
2.2	Bezpečnostní pokyny pro zapojování a provoz přístroje MultiBrush .....	58
<b>3</b>	<b>Před použitím přístroje</b> .....	<b>59</b>
3.1	Stav při dodání .....	59
3.2	Součásti přístroje .....	59
<b>4</b>	<b>Technické parametry</b> .....	<b>59</b>
<b>5</b>	<b>Montáž válce na trávník</b> .....	<b>59</b>
<b>6</b>	<b>Použití a uvedení do provozu</b> .....	<b>60</b>
<b>7</b>	<b>Údržba &amp; čištění</b> .....	<b>60</b>
7.1	Čištění .....	60
<b>8</b>	<b>Likvidace a předpisy</b> .....	<b>61</b>
8.1	Ochrana životního prostředí a likvidace přístroje .....	61
8.2	Likvidace obalů .....	61
<b>9</b>	<b>Prohlášení o shodě EC</b> .....	<b>61</b>
<b>10</b>	<b>Poskytnutí záruky a garance</b> .....	<b>61</b>

## 1 Všeobecné informace k tomuto návodu k obsluze

Tento návod k obsluze je součástí přístroje GLORIA a musí být u tohoto přístroje nebo v jeho blízkosti neustále k dispozici. Návod k obsluze přináší důležité pokyny a informace, které jsou nutné pro bezpečný provoz přístroje!

S tímto návodem k obsluze se musí důkladně seznámit každá osoba pověřená úkony obsluhy / používání / údržby tohoto přístroje.

Návod k obsluze uchovávejte spolu s přístrojem a při případném prodeji jej předejte dalšímu majiteli! Všechna varovná upozornění a bezpečnostní pokyny slouží vždy také vaší osobní bezpečnosti!

## 1.1 Symboly v návodu k obsluze



Přečtěte si návod k obsluze!



Používejte ochranu sluchu!



Noste ochranné brýle!



Noste ochranné rukavice!



Nebezpečí popálení!



Noste ochrannou obuv!



Nechyťte zezdola!



Dbejte na to, aby nebyly v blízkosti stojící osoby zraněny odletujícími cizími tělesy. Pokud



výrobek pracuje, udržujte vůči němu bezpečný odstup!



Varování před horkými povrchy!



Pokud je elektrický kabel poškozený nebo přeriznutý, okamžitě vytáhněte síťovou zástrčku ze zásuvky. Dříve, než přistoupíte k nastavování nářadí nebo k čištění, když se kabel zamotal nebo když



necháváte zahradní nářadí i jen na krátkou dobu bez dozoru, zahradní nářadí vypněte a vytáhněte síťovou zástrčku ze zásuvky. Udržujte elektrický kabel daleko od drápků/nožů.



Před pracemi údržby oddělte akumulátor.



Chraňte se před zásahem elektrickým proudem.



Přípojovací kabel udržujte daleko od sečících nožů.



Přerušovač el. obvodu aktivujte předtím, než provedete práce na zahradním nářadí nebo zahradní nářadí zvednete.



Stará elektrická a elektronická zařízení NELIKVIDUJTE spolu s běžným komunálním odpadem.



Ekologická likvidace!



Recyklovatelné obalové materiály!

## 1.2 Varovná upoz

### ⚠ NEBEZPEČÍ

Výstražný pokyn tohoto stupně nebezpečí označuje životu nebezpečnou situaci. Následujte pokyny k tomuto výstražnému upozornění, zabráníte tím ohrožení života a nejtěžším poraněním.

### ⚠ VÝSTRAHA

Výstražný pokyn tohoto stupně nebezpečí označuje možnou hrozící nebezpečnou situaci. Následujte pokyny k tomuto výstražnému upozornění, zabráníte tím ohrožení života a nejtěžším poraněním.

### ⚠ UPOZORNĚNÍ

Varovné upozornění s tímto stupněm nebezpečí označuje potenciálně rizikovou situaci, která může při nedodržení bezpečnostních opatření vést k poraněním osob. Následujte pokyny k tomuto varovnému upozornění, zabráníte tím nebezpečí poranění.

### POZOR

Varovné upozornění s tímto stupněm nebezpečí označuje potenciální riziko, kdy při nedodržení bezpečnostních opatření mohou vzniknout hmotné škody na majetku. Postupujte podle pokynů k tomuto varovnému upozornění, zabráníte tím nebezpečí hmotných škod.

### i PŘIPOMÍNKA!

Pokyn označuje doplňující informace nebo vyobrazení, které vám mají usnadnit porozumění přístroji a jeho obsluhu.



### 1.3 Použití v souladu s určením

Tento válec na trávu GLORIA je výlučně kompatibilní s následujícími přístroji:

- MultiBrush (č. výrobku 000290.0000)
  - MultiBrush sc (č. výrobku. 000291.0000)
  - MultiBrush li-on (č. výrobku 000292.0000)
  - MultiBrush li-on (č. výrobku 000297.0000)
  - MultiBrush sc PLUS (č. výrobku 000298.0000)
  - MultiBrush li-on PLUS (č. výrobku 000299.0000)
- a lze jej použít k provzdušňování trávníků v hobby zahradách.

Předpokladem řádného používání přístroje je dodržování příloženého návodu k obsluze. Návod k obsluze obsahuje také podmínky pro provoz, údržbu a opravu.

#### UPOZORNĚNÍ

**PŘI POUŽÍVÁNÍ, KTERÉ NENÍ V SOULADU SE STANOVENÝM ÚČELEM, HROZÍ NEBEZPEČÍ!**

Při používání, které není v souladu se stanoveným účelem, může přístroj představovat nebezpečí pro zdraví osob či majetek. Dodržujte proto následující bezpečnostní pokyny:

- Příklad: Přístroj vždy používejte výhradně ke stanovenému účelu.
- Řiďte se všemi pokyny a informacemi uvedenými v návodu k obsluze.

### 1.4 Rozumně předvídatelné chybné používání

Travníkový válec není vhodný pro jiné než uvedené aplikace. Svévlné změny přístroje nebo použití přístroje, které není v souladu s určením, vylučuje záruku výrobce za takto vzniklé škody.

### 1.5 Zbytková rizika

Tento válec na trávu splňuje uznávaná technická pravidla a příslušné bezpečnostní předpisy! Přesto může používání válečku na trávu způsobit zranění:

- Nebezpečí pro zdraví či život obsluhujících osob či osob v okolí.
- Poškození travního válce.
- Vznik jiných hmotných škod.

### 1.6 Omezení odpovědnosti

Důrazně poukazujeme na to, že podle zákonných předpisů o ručení za výrobek neručí naše společnost za škody způsobené dodávaným přístrojem, pokud byly tyto škody způsobeny nedodržováním pokynů v návodu k obsluze, nesprávným používáním, neodbornou opravou nebo nebyly při výměně dílů použity originální díly a opravu neprovedlo naše zákaznické středisko nebo autorizovaný servis. To platí také pro díly příslušenství.

## 2 Pro vaši bezpečnost

V této kapitole jsou uvedeny důležité výstražné informace a bezpečnostní pokyny, které je při zacházení s přístrojem a jeho používání nutné dodržovat.

### 2.1 Základní bezpečnostní pokyny

Pro bezpečné zacházení s přístrojem a jeho používání vždy dodržujte následující bezpečnostní pokyny:



- Opravy přístrojů pro dům a zahradu směřjí provádět pouze servisní střediska. Náhradní díly objednávejte u svého prodejce. Pokud nejsou na skladě, prodejce je neprodleně objedná.
- Tento přístroj odpovídá uznávaným technickým předpisům a příslušným bezpečnostním ustanovením.
- Tento přístroj mohou používat děti starší 16 let a osoby s omezenými fyzickými, smyslovými nebo duševními schopnostmi, nebo s nedostatkem zkušeností a znalostí, pokud pracují pod dohledem nebo byly instruovány ohledně bezpečného používání zařízení a pochopily příslušná vyplývající rizika. Nedovolte dětem hrát si s přístrojem. Čištění a údržbu prováděnou uživatelem nesmí provádět děti bez dozoru.
- Tento přístroj se nesmí používat při únavě, nemoci nebo pod vlivem alkoholu nebo jiných drog nebo léků.
- Přístroj nenechávejte bez dozoru, pokud je v provozu.
- Chraňte přístroj před dlouhodobým působením přímého slunečního záření a mrazu.

- Chcete-li se vyhnout škodám či rizikům v důsledku nesprávného použití, je bezpodmínečně nutné dodržovat pokyny v návodu k obsluze. Návod pečlivě uložte s přístrojem!
- Během čištění používejte vhodný pracovní oděv jako pevnou obuv, ochranné brýle, dlouhé kalhoty a příp. rukavice. Nepracujte naboso nebo v lehkých sandálech.
- Při předání přístroje jiným osobám předejte spolu s ním vždy také tento návod k obsluze!
- Používejte vždy pouze originální náhradní díly a příslušenství GLORIA. Nikdy nepoužívejte opotřebované, upravené ani vadné náhradní díly či příslušenství.

## 2.2 Bezpečnostní pokyny při zapojení a obsluze přístroje MultiBrush

### VÝSTRAHA

**DODRŽUJTE BEZPEČNOSTNÍ POKYNY UVEDENÉ V NÁVODU K OBSLUZE MULTIBRUSH**

- MultiBrush (č. výrobku 000290.0000)
- MultiBrush sc (č. výrobku 000291.0000)
- MultiBrush li-on (č. výrobku 000292.0000)
- MultiBrush li-on (č. výrobku 000297.0000)
- MultiBrush sc PLUS (č. výrobku 000298.0000)
- MultiBrush li-on PLUS (č. výrobku 000299.0000)

### UPOZORNĚNÍ



**NEBEZPEČÍ POPÁLENÍ HORKÝMI ČÁSTMI PŘÍSTROJE!**

**NEBEZPEČÍ PORANĚNÍ O OSTRÉ KOVOVÉ DRŽÁKY!**

Části přístroje se mohou při použití zahřát, což může vést k možným popáleninám.

Části travního válce mají ostré hrany a mohou vás poranit.

Dodržujte proto následující bezpečnostní pokyny:

- Při provádění montáže a čištění použijte ochranné rukavice!

Pro zamezení úrazům a materiálním škodám zneužitím a nejistou manipulací s výrobkem postupujte podle následujících bezpečnostních opatření. Zneužití může mít za následek ÚRAZY!

### UPOZORNĚNÍ

**NEBEZPEČÍ ÚRAZU PŘI OBSLUZE!**

- Přístroj používejte pouze ke stanovenému účelu! Pracujte pouze ve stanoveném rozsahu výkonu.
- Před každým spuštěním přístroje zkontrolujte jeho bezchybný stav, nesmí být spuštěn, pokud:
  - bezpečnostní zařízení jsou poškozená nebo opotřebovaná.
  - přístroj vykazuje viditelné poškození.
  - přístroj zřejmě spadl.
  - když se cizí předměty omotaly okolo hnací hřídele.

Bezpečnostní zařízení nikdy nevyřazujte z provozu.

- Předtím si projděte travník, na kterém chcete pracovat, abyste předešli poškození spotřebiče nebo živých tvorů/objektů. Odstraňte kameny, kusy dřeva, dráty a podobně, jakož i jiná cizí tělesa. Předměty, které zachytí travní válec, mohou být nekontrolovaně vymrštěny. Zabraňte nepovoleným osobám v přístupu do nebezpečné oblasti. Abyste zabránili úrazu, dbejte na bezpečnost v pracovním prostoru.

### UPOZORNĚNÍ

**NEBEZPEČÍ ÚRAZU ROTUJÍCÍM KARTÁČOVÝM NÁSTROJEM!**



- Nikdy nepřibližujte ruce a nohy k rotujícímu travnímu válci! Dbejte na to, aby vaše ruce a nohy byly v dostatečné vzdálenosti od travního válce. Válec na trávu běží na.
- Nespuštějte přístroj nikdy v převráceném stavu!
- Nezdvihejte nebo nenoste nikdy přístrojem se zapnutým motorem! Pokud přístroj přepravujete k pracovní ploše a zpět, popř. ho musíte přístroj sklopit, vypněte motor a vytáhněte síťovou zástrčku. (Síťová zástrčka pouze pro výrobek [č. výrobku 000290.0000; č. výrobku 000291.0000; č. výrobku 000298.0000]).
- Neodstraňujte nikdy dodávané ochranné kryty.

**⚠ UPOZORNĚNÍ****NEBEZPEČÍ ÚRAZU ODLETUJÍCÍMI DÍLY!**

- Nespuštějte nebo nestartujte přístroj, když se v nebezpečném prostoru zdržují jiné osoby.
- Spotřebič spusťte nebo provozujte podle návodu k obsluze MultiBrush.
- Přístroj nikdy nepoužívejte, pokud se v jeho blízkosti nacházejí lidé, zejména děti nebo zvířata!
- Při práci vždy dbejte na stabilní a pevný postoj.
- Přístroj vedte vždy jen krokem.

**⚠ UPOZORNĚNÍ****NEBEZPEČÍ ÚRAZU NÁHODNÝM ZAPNUTÍM!**

Náhodné zapnutí může způsobit úraz. Dodržujte bezpečnostní pokyny uvedené v návodu k obsluze kartáče MultiBrush.

**3 Před použitím přístroje**

V této kapitole je popsán stav přístroje při dodání.

**3.1 Stav při dodání**

Přístroj se standardně dodává v následujícím provedení:

- Travníkový válec (kompletně sestavený)
- 2 x sací filtr
- 1x návod k obsluze a informace o výrobku

**3.2 Součásti přístroje**

A1/A2 Sací filtr

B Válec na trávník

C Kovový držák

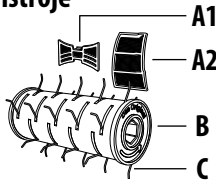
**4 Technické parametry****Válec na trávník**

max. počet otáček: 1800 min<sup>-1</sup>  
 Länge: 16 cm  
 Durchmesser: 11 cm  
 Hmotnost přístroje: ca. 0,5 kg

**5 Montáž válce na trávník**

Obrázky 1 - 6

**⚠ UPOZORNĚNÍ****NEBEZPEČÍ PORANĚNÍ O OSTRÉ KOVOVÉ DRŽÁKY!**

Části travního válce mají ostré hrany a mohou vás poranit. Dodržujte proto následující bezpečnostní pokyny:

- Při provádění montáže použijte ochranné rukavice!

**⚠ NEBEZPEČÍ****NEBEZPEČÍ ÚRAZU LEKTRICKÝM PROUDEM!**

(Pouze pro článek [č. výrobku 000290.0000; č. výrobku 000291.0000; Art.-Nr. 000298.0000])

- Vypněte přístroj a odpojte síťový kabel od přívodu energie.
- Při instalaci travního válce postupujte podle pokynů v návodu k obsluze přístroje MultiBrush.

**1** Přístroj MultiBrush je např. namontován jak je znázorněno. Otevřete uzávěr (D) a vodicího ramena (E), jak je vidět na obrázku.

**2** Odejměte při stisknutém uzávěru (D) vodicí rameno (E) a potom plošný kartáč.

**POZOR**

Abyste zabránili poškození motoru v důsledku znečištění, namontujte dva dodané sací filtry následujícím způsobem:



**3** Sací filtr (A1) nacvakněte na vodicí rameno (E) podle obrázku. **Ujistěte se, že je filtr správně nasazen. Nesprávná instalace může způsobit přehřátí motoru!**

**4** Sací filtr (A2) nasadte na větrací otvory na krytu podle obrázku (F).

**5** Umístěte travní válec (B) na šestihran pohonu a poté vodicí rameno (E) na vodicí stranu jednotky motoru/převodovky, jak je znázorněno na obrázku.

**i PŘIPOMÍNKA!**

Při instalaci dodržujte šipky směru otáčení na travním válci.

- 6 Posuňte zajišťovací mechanismus (D) do otevřené polohy , podržte jej v ní a zatlačte vodicí rameno (E) dále na montážní hřídel, dokud se nezastaví. Uvolněte pružinový zajišťovací mechanismus (D). Vodicí rameno (E) je zajištěno, když se blokovací mechanismus automaticky vrátí do původní polohy .

**6 Použití a uvedení do provozu**

Obrázek 7

**⚠ VÝSTRAHA**

**DODRŽUJTE BEZPEČNOSTNÍ POKYNY UVEDENÉ V NÁVODU K OBSLUZE MULTIBRUSH! Dále dodržujte následující bezpečnostní upozornění:**

- **Před každým použitím váleček na trávu očistěte**
- Před každým použitím vyčistěte travní válec. provzdušňování trávníku odstraňuje mech a zamotaný trávník.
- Před použitím travního válce posekejte trávník sekačkou / robotickou sekačkou.
  - Umístěte zařízení MultiBrush s namontovaným travníkovým válcem na trávník a přístroj zapněte.
- 7 Nyní pomalu pohybujte přístrojem tam a zpět, jakmile se ocitnete na trávníku. Na přístroj nevyvíjejte žádný tlak. Příliš dlouhé setrvání rotujícího válce na jednom místě může poškodit trávník.
- Nyní provzdušňujte trávník pruh po pruhu. Dráhy by se měly mírně překrývat, aby byl trávník ošetřen bez mezer.
  - **Při práci s travním válcem dbejte na to, aby se neucpaly oba namontované sací filtry. Znečištěné a ucpané filtry čistěte měkkým kartáčem.**
  - Uvolněný mech pak odstraňte shrabáním ošetřené plochy trávníku.

**POZOR**

Při neodborném používání přístroje mohou vzniknout materiální škody! Dodržujte proto následující bezpečnostní pokyny:

- Při práci na okraji trávníku dbejte na to, aby rotující válec nepoškodil obrubník (např. při naklápění nebo vyklápění spotřebiče) nebo aby nepoškodil či neohnul kovový držák travního válce.

**7 Údržba & čištění****⚠ UPOZORNĚNÍ**

**NEBEZPEČÍ POPÁLENÍ HORKÝMI ČÁSTMI PŘÍSTROJE!**

Při montáži nebo přestavbách mohou být hnané části přístroje nebo komponenty ještě velmi horké a způsobit možné popáleniny. Dodržujte proto následující bezpečnostní pokyny:

- Při údržbě a čištění použijte ochranné rukavice!

**7.1 Čištění****⚠ NEBEZPEČÍ**

**NEBEZPEČÍ ÚRAZU LEKTRICKÝM PROUDEM! (Pouze pro články [č. výrobku 000290.0000; č. výrobku 000291.0000; Art.-Nr. 000298.0000])**

- **Vypněte přístroj a odpojte síťový kabel od přívodu energie.**
- Pokud je travní válec velmi znečištěný, demontujte jej a důkladně vyčistěte. Vyčistěte travní válec měkkým kartáčem.
- Opravy přístroje smí provádět pouze autorizované servisní GLORIA.
- Filtry namontované na sacích otvorech vyčistěte měkkým kartáčem.
- Při opravách používejte pouze originální náhradní díly GLORIA. (<https://shop.gloriagarten.de>).
- Další příslušenství najdete na adrese [www.gloriagarten.de](http://www.gloriagarten.de)

## 8 Likvidace a předpisy



### 8.1 Ochrana životního prostředí a likvidace přístroje

- Tyto symboly na výrobku, návodu k obsluze nebo obalu upozorňuje na to, že se tento výrobek po skončení doby životnosti nesmí likvidovat jako normální domácí odpad.
- **Elektrická zařízení nelikvidujte s domovním odpadem!** Podle směrnice Evropského parlamentu a Rady 2012/19/EU o odpadních elektrických a elektronických zařízeních a realizaci v národním právu musejí být vyřazené elektrické přístroje odděleně shromažďovány a předány k opětovnému ekologickému využití. Recyklační alternativa k výzvě k zaslání zpět: Vlastník elektrického přístroje je v případě, že se vzdá jeho vlastnictví, alternativně povinen namísto zaslání zpět k součinnosti při správné recyklaci. Starý přístroj může být také odevzdán do sběrný, která provede odstranění ve smyslu zákona o oběhovém hospodářství a odpadech.

Netýká se části příslušenství, přidaných ke starým přístrojům, a pomocných prostředků bez elektrických součástí.

#### **i PŘIPOMÍNKA!**

- Zjistěte si prosím u obecní správy příslušné místo likvidace.

### 8.2 Likvidace obalů

- Obalové materiály jsou voleny v souladu s ekologickými a likvidačně-technickými hledisky, a jsou proto plně recyklovatelné. Vracením obalu do recyklačního oběhu šetříte suroviny a omezujete výskyt odpadu v životním prostředí.
- Již nepotřebné obalové materiály vždy zlikvidujte podle předpisů platných v daném místě.

## 9 Prohlášení o shodě EC

GLORIA Haus- und Gartengeräte GmbH  
Därmanbusch 7; D-58456 Witten

potvrzuje na vlastní odpovědnost, že příslušenství pro provzdušňování trávníků - travní váleček, číslo výrobku 729160.0000, je v souladu s pokyny:

- 2006/42/EG, Annex
- 2011/65/EG směrnícím.

Související normy:

- EN 50636-2-92:2014 (Na základě)
- EN 60335-1:2012
- EN 62841-1:2015 + AC:2015 + A11:2022
- EN 62841-4-7:2021

Technické parametry:

Změřená hladina akustického tlaku  $L_{pA}$ : 65 dB

Garantovaná hladina akustického tlaku  $L_{WA}$ : 77 dB

Osoba zmocněná pro sestavování technických podkladů

Daniel Lademann

GLORIA Haus- und Gartengeräte GmbH  
Därmanbusch 7; 58456 Witten

Witten, 05.09.2024

Dr. Andreas Mesch  
(Technický vedoucí)



## 10 Poskytnutí záruky a garance

GLORIA vám poskytne 24měsíční garanci v rámci záručních podmínek ([www.gloriagarten.de](http://www.gloriagarten.de)). Vaše zákonné nároky na poskytnutí záruky vůči prodejci tím nebudou dotčeny.

Technické změny jsou vyhrazeny!

## INNEHÅLLSFÖRTECKNING

<b>1</b>	<b>Allmän information om denna bruksanvisning</b> .....	<b>62</b>
1.1	Symboler på enheten och i bruksanvisningen.....	63
1.2	Varningar .....	63
1.3	Avsedd användning.....	63
1.4	Förnuftsmässigt förutsebar, felaktig användning.....	64
1.5	Kvarstående risker .....	64
1.6	Inskränkning av ansvar .....	64
<b>2</b>	<b>För din säkerhets skull</b> .....	<b>64</b>
2.1	Grundläggande säkerhetsanvisningar .....	64
2.2	<b>Säkerhetsanvisningar för anslutning och användning av MultiBrush enheten</b> .....	<b>65</b>
<b>3</b>	<b>Innan enheten kan användas</b> .....	<b>66</b>
3.1	Levererat skick.....	66
3.2	Delar i enheten .....	66
<b>4</b>	<b>Tekniska data</b> .....	<b>66</b>
<b>5</b>	<b>Montering av gräsmatteluftarvalsen</b> .....	<b>66</b>
<b>6</b>	<b>Användning och idrifttagning</b> .....	<b>67</b>
<b>7</b>	<b>Underhåll och rengöring</b> .....	<b>67</b>
7.1	Rengöring .....	67
<b>8</b>	<b>Avfallshantering och rättsligt</b> .....	<b>68</b>
8.1	Skydd av miljön och avfallshantering .....	68
8.2	Förslitning av borstarnag .....	68
<b>9</b>	<b>CE-Konformitätserklärning</b> .....	<b>68</b>
<b>10</b>	<b>Garanti</b> .....	<b>68</b>



### 1 Allmän information om den här bruksanvisningen

Den här bruksanvisning är en del av GLORIA-enheten och ska alltid finnas tillgänglig i närheten av denna.

I bruksanvisningen får du viktiga anvisningar och upplysningar, som är nödvändiga för att du ska kunna använda enheten på ett säkert sätt.

Bruksanvisningen ska läsas i sin helhet av alla som har i uppdrag att manövrera / använda / underhålla enheten. Ta vara på bruksanvisningen och lämna den vidare till enhetens nästa ägare. Alla varningar är till också för din personliga säkerhet.

## 1.1 Symboler i bruksanvisningen



Läs om symbolerna i bruksanvisningen!



Använd hörselskydd!



Bär skyddsglasögon!



Bär skyddshandskar!



Använd inte i regn!



Bär skyddsskor!



Håll händerna och fötterna på avstånd från knivarna!



Se till att personer, som befinner sig i närheten inte skadas av ivägslungade främmande föremål. Håll närvarande på avstånd.



Vidrör inte! Risk för brännskada på grund av heta ytor!



Före inställningar eller rengöring av trädgårdsredskapet, om kabeln blivit hängande eller när trädgårdsredskapet även under en kort tid lämnas utan uppsikt ska det slås från och stickproppen dras ur nätuttaget. Håll nätsladden på betryggande avstånd från klorna/knivarna.



Avlägsna alltid batteriet före servicearbeten.



Skydda dig mot elstöt.



Håll anslutningskabeln på betryggande avstånd från skärknivarna.



Manövrera fränskilningsomkopplaren innan du utför arbeten på gräsklipparen eller lyfter upp den.



Uttjänta elektriska och elektroniska apparater skall INTE läg gas i det vanliga hushållsavfallet!



Miljövänlig avfallshantering!



Återanvändningsbara förpackningsmaterial!

## 1.2 Varningar



**FARA**

En varning av denna risknivå markerar en livsfarlig situation. Följ anvisningarna i dessa varningar så att fara för livet och mycket svåra skador kan undvikas.



**VARNING**

En varning av denna risknivå markerar en potentiellt farlig situation. Följ anvisningarna i dessa varningar så att fara för livet och mycket svåra skador kan undvikas.



**FÖRSIKTIG**

En varning av denna risknivå markerar en potentiellt farlig situation som, om den inte undviks, kan leda till personskador. Följ anvisningarna i dessa varningar så att risk för skador kan undvikas.

**OBS**

En varning av denna risknivå markerar en potentiell fara som, om den inte undviks, kan leda till materiella skador.

Följ anvisningarna i denna varning så att materiella skador kan undvikas.



**TIPS!**

Ett tips markerar en extra information eller bilder som ska göra det lättare för dig att förstå och använda enheten.

## 1.3 Avsedd användning

Denna GLORIA luftarvals för gräsmatta är endast kompatibel med följande enheter

- MultiBrush (Art.-Nr. 000290.0000)
- MultiBrush sc (Art.-Nr. 000291.0000)

- MultiBrush li-on (Art.-Nr. 000292.0000)
  - MultiBrush li-on (Art.-Nr. 000297.0000)
  - MultiBrush sc Plus (Art.-Nr. 000298.0000)
  - MultiBrush li-on Plus (Art.-Nr. 000299.0000)
- och kan användas för luftning av gräsmattor i hobbyträdgårdar.

Att bifogad bruksanvisning följs är en förutsättning för korrekt användning av enheten. I bruksanvisningen finns också drifts-, underhålls- och reparationsvillkor.

### FÖRSIKTIG

#### **RISK OM ENHETEN INTE ANVÄNDS PÅ AVSETT SÄTT!**

Enheten kan utgöra en fara om den inte används som det är avsett. Uppmärksamma alltid följande säkerhetsanvisningar:

- Använd bara enheten så som den är avsedd att användas.
- Uppmärksamma alla tips och all information i bruksanvisningen.

#### **1.4 Förnuftsmässigt förutsebar, felaktig användning**

Gräsmatteluftarvalsen är inte lämplig för andra användningsområden än de som anges. Otillåtna ändringar av enheten eller felaktig användning utsluter allt ansvar för eventuella skador från tillverkarens sida.

#### **1.5 Kvarstående risker**

Denna gräsmatteluftarvals uppfyller de erkända tekniska reglerna och de relevanta säkerhetsföreskrifterna! Trots detta kan användningen av gräsmatteluftarvalsen medföra:

- uppstå fara för användarens eller andra personers liv och hälsa.
- Skador på gräsmatteluftarvalsen kan uppstå.
- uppstå påverkan på andra materiella värden.

#### **1.6 Inskränkning av ansvar**

Vi hänvisar uttryckligen till att vi enligt lagen om produktansvar inte ansvarar för skador som orsakats av våra enheter om dessa uppstått på grund av att bruksanvisningen inte följts, enheten inte använts som det är avsett, reparerats på fel sätt eller om delar bytts ut mot icke originaldelar och detta inte gjorts av kundservice

eller auktoriserad yrkesman. Detta gäller också för tillbehör.

## **2 För din säkerhets skull**

I det här kapitlet får du viktiga varningar och säkerhetstips som du ska uppmärksamma när du hanterar och använder enheten.

### **2.1 Grundläggande säkerhetsanvisningar**

Uppmärksamma följande grundläggande säkerhetsanvisningarna för säker hantering och säker användning av enheten:



- Om denne inte har dem på lager ombesörjer han det snarast möjligt.
- Denna enhet motsvarar vedertagna tekniska regler och tillämpliga säkerhetsbestämmelser.
- Den här enheten kan användas av barn från 16 års ålder och även av personer med nedsatt fysisk, sensorisk eller mental förmåga eller med bristande erfarenhet och kunskap, om dessa personer övervakas, har undervisats i säker användning av enheten och förstår vilka risker som finns. Barn får däremot inte leka med enheten. Rengöring och användarunderhåll får inte utföras av barn utan tillsyn.
- Du får inte använda den här enheten om du är trött, sjuk eller påverkad av alkohol, andra droger eller läkemedel.
- Enheten får inte lämnas utan uppsikt så länge den används.
- Skydda enheten mot överexponering för solljus och mot frost.
- För att undvika skador på grund av felaktig användning ska bruksanvisningen följas och tas noga vara på.
- Bär lämpliga arbetskläder vid rengöring som stadiga skor, skyddsglasögon, långbyxor och eventuellt handskar. Arbeta inte barfota eller i lätta sandaler.
- Om enheten lämnas vidare till annan person ska även bruksanvisningen överlämnas.



- För enheten får endast originaldelar och tillbehör från GLORIA användas. Använd aldrig slitna, manipulerade, ändrade eller defekta reservdelar / tillbehör.

## 2.2 Säkerhetsanvisningar för anslutning och användning av MultiBrush enheten

### VARNING

#### FÖLJ SÄKERHETSANVISNINGARNA I BRUKSANVISNINGEN FÖR DIN MULTI-BRUSH

- MultiBrush (Art.-Nr. 000290.0000)
- MultiBrush sc (Art.-Nr. 000291.0000)
- MultiBrush li-on (Art.-Nr. 000292.0000)
- MultiBrush li-on (Art.-Nr. 000297.0000)
- MultiBrush sc Plus (Art.-Nr. 000298.0000)
- MultiBrush li-on Plus (Art.-Nr. 000299.0000)

### FÖRSIKTIG



**RISK FÖR BRÄNNSKADA PÅ RUND AV VARMA DELAR PÅ ENHETEN!**

#### RISK FÖR PERSONSKADA PÅ GRUND AV VASSA/SKARPA METALLFÄSTEN!

Delar av enheten kan vid användning bli varma, vilket leder till eventuella brännskador.

Delar av gräsmatteluftarvalsen har vassa kanter och kan skada dig. Uppmärksamma därför följande säkerhetsanvisningar:

- Bär skyddshandskar vid montering och rengöring!

Uppmärksamma och följ de här försiktighetsåtgärderna så att person- och saksador på grund av missbruk och osäker hantering av produkten, undviks. Missbruk kan leda till PERSONSKADOR.

### FÖRSIKTIG

#### RISK FÖR PERSONSKADOR VID ANVÄNDNING!

- Använd endast apparaten för avsedda ändamål! Arbeta bara inom angivet effektområde.
- Kontrollera alltid före start att enheten är i gott skick.

#### Den får inte tas i drift om:

- säkerhetsanordningarna är skadade eller slitna..
- enheten har synliga skador.
- enheten har fallit ner vid något tillfälle.
- om det finns främmande föremål runt drivaxeln.

Sätt aldrig säkerhetsanordningarna ur funktion.

- Gå i förväg över den gräsmatta som ska bearbetas för att undvika skador på apparaten eller på levande varelser/föremål. Stenar, träbitar, trädor och liknande främmande föremål ska avlägsnas. Föremål som fastnar i gräsluftarvalsen kan slungas ut okontrollerat. Håll tredje person borta från riskområdet. För att undvika skador ska du uppmärksamma säkerheten inom arbetsområdet.

### FÖRSIKTIG

#### RISK FÖR PERSONSKADA PÅ GRUND AV ROTERANDE BORST-VERKTYG!



- För aldrig händer och fötter nära den roterande gräsmatteluftarvalsen! Se till att händer och fötter befinner sig på tillräckligt avstånd från gräsluftarvalsen. Luftarvalsen går på.

- Starta aldrig enheten när den lutar!
- Lyft eller bär aldrig enheten när motorn är igång! Vid transport av enheten till arbetsyta och tillbaka eller när enheten måste lutas, ska motorn stängas av och nätkontakten dras ur. (Nätkontakt endast för artikel [Art.-Nr. 000290.0000; Art.-Nr. 000291.0000; Art.-Nr. 000298.0000]).
- Ta aldrig bort skyddskåpor som levererats med enheten.

### FÖRSIKTIG

#### RISK FÖR PERSONSKADOR PÅ GRUND AV DELAR SOM FLYGER RUNT!



- Starta eller aktivera inte enheten, om tredje person uppehåller sig i riskområdet.
- Starta eller aktivera enheten så som beskrivs i MultiBrush-bruksanvisningen.

- Använd aldrig enheten när människor, särskilt barn eller djur, befinner sig i närheten!
- Se alltid till att ha säkert fotfäste när du arbetar.
- För endast enheten i gångtakt.

### ⚠ FÖRSIKTIG

**RISK FÖR PERSONSKADA PÅ GRUND AV OAVSIKTLIG PÅKOPPLING!**  
Oavsiktlig påkoppling kan leda till personskador. Följ säkerhetsanvisningarna i bruksanvisningen för din MultiBrush.

## 3 Innan enheten kan användas

I det här kapitlet får du information om leveransskicket.

### 3.1 Leveransskick

Enheten levereras standardmässigt i följande utförande:

- Gräsmatteluftarvalsen (helt monterad)
- 2 x Insugningsfilter
- 1 bruksanvisning och produktinformation

### 3.2 Delar i enheten

**A1/A2** Insugningsfilter

**B** Gräsmatteluftarvalsen

**C** Metallfäste

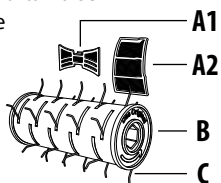

## 4 Tekniska data

**Gräsmatteluftarvalsen**

max. varvtal 1800 min<sup>-1</sup>  
Längd: 16 cm  
Diameter: 11 cm  
Enhetens vikt: ca. 0,5 kg

## 5 Montering av gräsmatteluftarvalsen

Bilderna 1 - 6

### ⚠ FÖRSIKTIG

**RISK FÖR PERSONSKADA PÅ GRUND AV VASSA/SKARPA METALLFÄSTEN!**

Delar av gräsmatteluftarvalsen har vassa kanter och kan skada dig. Uppmärksamma därför följande säkerhetsanvisningarna:

- Bär skyddshandskar vid montering!

### ⚠ FARA

**LIVSFARA PÅ GRUND AV ELEKTRISKA STÖTAR!** (Endast för artikel [Art.-Nr. 000290.0000; Art.-Nr. 000291.0000; Art.-Nr. 000298.0000])

- Stäng av enheten och dra ut nätkabeln ur eluttaget.
- Följ anvisningarna i MultiBrush-enhetens bruksanvisning när du monterar gräsmatteluftarvalsen på enheten.

- 1 Din MultiBrush-enhet är t.ex. monterad enligt bilden. Öppna förreglingen (D)  på styrarmen (E) som visas på bilden.
- 2 Om förreglingen (D) är aktiverad ska du ta bort styrarmen (E) och därefter ytborsten.



### OBS

**För att förhindra motorskador på grund av föroreningar ska de två medföljande insugningsfiltren monteras enligt följande:**

- 3 Klicka fast insugningsfiltret (A1) på styrarmen (E) enligt bilden. **Kontrollera att filtret är korrekt monterat. Felaktig montering kan leda till överhettning av motorn!**
- 4 Klicka fast insugningsfiltret (A2) i ventilationsöppningarna på huset enligt bilden (F).
- 5 Placera gräsmatteluftarvalsen (B) på drivsexkanten och sedan styrarmen (E) på styrsidan av motor-/växellådsenheten enligt illustrationen.

**i TIPS!**

Observera pilarna för rotationsriktningen på gräsmatteluftarvalsen under monteringen.

- 6 Skjut nu föregglingen (D) till öppet läge , håll fast den och tryck styrarmen (E) längre in på monteringsaxeln tills den stannar. Släpp den fjäderbelastade föregglingen (D). Styrarmen (E) är låst när låsmekanismen automatiskt återgår till sitt ursprungliga läge .

**6 Användning och idrifttagning**

Bild 7

**⚠ VARNING**

**FÖLJ SÄKERHETSANVISNINGARNA I BRUKSANVISNINGEN FÖR DIN MULTIBRUSH.** Uppmärksamma alltid följande säkerhetsanvisningar:

- Rengör gräsmatteluftarvalsen före varje användning.
- Luftning av gräsmattan avlägsnar mossor och trassel i gräsmattan.
- Klipp gräsmattan med gräsklipparen / robotgräsklipparen innan du använder gräsmatteluftarvalsen.
  - Placera MultiBrush med den monterade gräsmatteluftarvalsen på gräsmattan och slå på enheten.
- 7 För nu långsamt enheten fram och tillbaka en gång på gräsmattan. Utöva inte något tryck på enheten. Om den roterande gräsmatteluftarvalsen hålls kvar på samma ställe för länge kan gräsmattan skadas.
- Bearbeta nu den gräsmatta som ska luftas, spår för spår. Spåren bör överlappa varandra något för att säkerställa att gräsmattan behandlas utan några luckor.
  - När du arbetar med gräsmatteluftarvalsen ska du se till att de två monterade sugfiltren inte sätts igen. Rengör smutsiga och igensatta filter med en mjuk borste.
  - Ta sedan bort den lossnade mossan genom att kratta den behandlade gräsmattan.

**OBS**

Risk för saksador på grund av felaktig användning av enheten! Uppmärksamma och följ därför de här säkerhetsanvisningarna:

- När du arbetar på gräskanten måste du se till att trottoarkanten inte skadas av den roterande valsen (t.ex. när du lutar eller tippas apparaten) eller att trottoarkanten skadas eller böjer metallfästet på gräsluftarvalsen.

**7 Underhåll och rengöring****⚠ FÖRSIKTIG**

**RISK FÖR BRÄNNSKADA PÅ RUND AV VARMA DELAR PÅ ENHETEN!**

Vid montering eller ombyggnadsarbeten kan de drivande delarna på enheten eller komponenter fortfarande vara mycket varma vilket kan leda till brännskador. Uppmärksamma och följ därför de här säkerhetsanvisningarna:

- Bär skyddshandskar vid underhåll och rengöring!

**7.1 Rengöring****⚠ FARA**

**LIVSFARA PÅ GRUND AV ELEKTRISKA STÖTAR!** (Endast för artikel [Art.-Nr. 000290.0000; Art.-Nr. 000291.0000; Art.-Nr. 000298.0000])

- Stäng av enheten och dra ut nätkabeln ur eluttaget.
- Om gräsluftarvalsen är mycket smutsig, demontera den för grundlig rengöring. Rengör gräsmatteluftarvalsen med en mjuk borste.
- Låt endast GLORIA servicestationer utföra reparationer.
- Rengör filtren som är monterade på sugöppningarna med en mjuk borste.
- Använd endast reservdelar i original från GLORIA vid reparationer. (<https://shop.gloriagarten.de>).

Ytterligare tillbehör finns under [www.gloriagarten.de](http://www.gloriagarten.de) samt i vår shop <https://shop.gloria-garten.com/de/>

## 8 Avfallshantering och rättsligt



### 8.1 Skydd av miljön och avfallshantering

- Dessa symboler på produkten, bruksanvisningen eller förpackningen anger att produkten inte får avfallshandteras som hushållsavfall när dess livslängd är slut.
- **Släng inte elektroniska enheter med hushållsavfallet!** I enlighet med det europeiska direktivet 2012/19/EU om avfall från elektrisk och elektronisk utrustning och dess implementering i nationell lagstiftning, måste använd elektrisk utrustning samlas in separat och återvinnas på ett miljövänligt sätt. Återvinningsalternativ för returförfrågan: Alternativt är ägaren, i stället för att lämna tillbaka den elektriska enheten, skyldig att medverka till ett korrekt omhändertagande i händelse av att äganderätten avstår. Den gamla enheten kan också lämnas till ett insamlingsställe för detta ändamål, som kommer att utföra kassering i enlighet med den nationella lagen om återvinning och avfallshantering.

Tillbehören och verktygen som följer med de gamla enheterna och som inte har elektriska komponenter påverkas inte.

#### **i** TIPS!

- Fråga efter platser för avfallshantering på kommunen.

### 8.2 Avfallshantering av förpackningen

- Förpackningsmaterialen har valts ut efter miljömässiga och avfallshandteringstekniska kriterier och kan därför återvinnas. Återförandet av förpackningen i materialkretsloppet sparar råmaterial och minskar mängden avfall.
- Avfallshandteras förpackningsmaterial som inte längre behövs i enlighet med de lokalt gällande föreskrifterna.

## 9 EC-Konformitetsförklaring

GLORIA Haus- und Gartengeräte GmbH  
Därmanbusch 7; D-58456 Witten

bekräftar på eget ansvar att tillbehöret gräsmatteluftare - gräsmatteluftarvals, artikelnummer 729160.0000 överensstämmer med riktlinjerna:

- 2006/42/EG, Annex
- 2011/65/EG

#### Tillämpliga standarder:

- EN 50636-2-92:2014 (in Anlehnung)
- EN 60335-1:2012
- EN 62841-1:2015 + AC:2015 + A11:2022
- EN 62841-4-7:2021

#### Tekniska data:

Ljudtrycksnivå  $L_{PA}$ : 65 dB  
Bullereffektnivå  $L_{WA}$ : 77 dB

#### Med fullmakt att sammanställa teknisk dokumentation

Daniel Lademann

GLORIA Haus- und Gartengeräte GmbH  
Därmanbusch 7; 58456 Witten

Witten, 05.09.2024

Dr. Andreas Mesch  
(Teknisk chef)

## 10 Garanti

GLORIA ger dig 24 månaders garanti inom ramen för garantivillkoren ([www.gloria-garten.de](http://www.gloria-garten.de)). Detta påverkar inte dina lagstadgade garantianspråk mot din säljare.

Rätt till tekniska ändringar förbehålles!

## KAZALO VSEBINE

<b>1</b>	<b>Splošne informacije o tem navodilu za uporabo</b> .....	<b>69</b>
1.1	Simboli v navodilu za uporabo .....	70
1.2	Varnostna opozorila .....	70
1.3	Namenska uporaba .....	70
1.4	Razumno predvidljiva napačna uporaba .....	71
1.5	Preostale nevarnosti .....	71
1.6	Omejitev odgovornosti .....	71
<b>2</b>	<b>Za vašo varnost</b> .....	<b>71</b>
2.1	Osnovna varnostna navodila .....	71
2.2	Varnostna navodila pri priključitvi in upravljanju naprave MultiBrush .....	72
<b>3</b>	<b>Preden lahko uporabljate napravo</b> .....	<b>73</b>
3.1	Stanje ob dobavi .....	73
3.2	Elementi naprave .....	73
<b>4</b>	<b>Tehnični podatki</b> .....	<b>73</b>
<b>5</b>	<b>Montaža valja za prezračevanje</b> .....	<b>73</b>
<b>6</b>	<b>Uporaba in zagon</b> .....	<b>74</b>
<b>7</b>	<b>Vzdrževanje in čiščenje</b> .....	<b>74</b>
7.1	Čiščenje .....	74
<b>8</b>	<b>Odstranjevanje in pravne zadeve</b> .....	<b>75</b>
8.1	Varovanje okolja in odstranjevanje naprav .....	75
8.2	Odstranjevanje embalaže .....	75
<b>9</b>	<b>Izjava o skladnosti CE</b> .....	<b>75</b>
<b>10</b>	<b>Jamstvo in garancija</b> .....	<b>75</b>

SI

### 1 Splošne informacije o tem navodilu za uporabo

To navodilo za uporabo je sestavni del naprave GLORIA in mora biti stalno na voljo blizu naprave.

Navodilo za uporabo vam daje pomembne napotke in informacije, potrebne za varno uporabo naprave!

Navodilo za uporabo morajo v celoti prebrati vse osebe, ki so zadolžene za upravljanje/uporabo/vzdrževanje naprave.

Shranite navodilo za uporabo in ga posredujte naslednjemu lastniku!

Vsa opozorila so vedno namenjena tudi za vašo osebno varnost!

## 1.1 Simboli v navodilu za uporabo



Preberite navodila za uporabo!



Nosite zaščitne glušnike.



Nosite zaščitna očala!



Nosite zaščitne rokavice!



Nepoužívajte v daždi



Nosite varnostno obutev!



Udržujte roke a nohy vzdialené od nožov.



Vzdržujte primerno razdaljo! Nevarnost po zraku letočih delov! Postarajte sa o to, aby boli okolostojaci v dostatočnej vzdialenosti.



Opozorilo na vroče površine!



Záhradnícké náradie vypnite a vytiahnite aj zástrčku zo zásuvky vždy predtým, ako budete náradie nastavovať prípadne čistiť, alebo v situácii, keď sa sieťová šnúra o niečo zachytila, alebo v takom prípade, keď náradie čo len na krátku chvíľu opustíte so svojho dohľadu. Prívodnú elektrickú šnúru vedtetať, aby nebola v blízkosti prevzdušňovacích pružín/nožov.



Pred prácami údržby odpojte akumulátor.



Chrňte sa pred zásahom elektrickým prúdom



Prívodnú šnúru majte vždy v takej polohe, aby bola v dostatočnej vzdialenosti od rezacích nožov.



Pred každou prácou na záhradnom náradí. Alebo ak budete náradie dvíhať, vypnite oddeľovací vypínač.



Električníc in akumulatorskíc naprav NE smete zavreči med gospodínjske odpadke.



Okolju prijazno odstranjevanje!



Embalažni materiali, ki jih je mogoče reciklirati!

## 1.2 Varnostna opozorila

### NEVARNOST

Opozorilni napis te stopnje nevarnosti označuje življenjsko nevarno situacijo. Upoštevajte navodila pri tem opozorilnem napisu, da preprečite življenjsko nevarnost ali najtežje poškodbe.

### OPOZORILO

Opozorilni napis te stopnje nevarnosti označuje morebitno grozečo življenjsko nevarno situacijo. Upoštevajte navodila pri tem opozorilnem napisu, da preprečite življenjsko nevarnost ali najtežje poškodbe.

### PREVIDNO

Opozorilo te stopnje označuje možno nevarno situacijo. Upoštevajte navodila pri tem opozorilnem napisu, da preprečite nevarnost poškodbe.

### POZOR

Opozorilo te stopnje označuje možno materialno škodo. Upoštevajte navodila pri tem opozorilnem napisu, da preprečite nastanek stvarne škode.

### NAPOTEK!

Opomba označuje dodatne informacije ali slike, ki bi vam morale olajšati upravljanje in razumevanje naprave.

## 1.3 Namenska uporaba

Ta valj za prezračevanje GLORIA je združljiv izključno z naslednjimi napravami!

- MultiBrush (št. art. 000290.0000)
- MultiBrush sc (št. art. 000291.0000)
- MultiBrush li-on (št. art. 000292.0000)
- MultiBrush li-on (št. art. 000297.0000)
- MultiBrush sc Plus (št. art. 000298.0000)
- MultiBrush li-on Plus (št. art. 000299.0000)

in za prezračevanje travnatih površin na manjših vrtovih.

Obdelovati je mogoče samo robove travnih površin, ki mejijo na utrjene površine. Upoštevanje priloženega navodila za uporabo je predpogoj za pravilno uporabo naprave.

Navodilo za uporabo vključuje tudi pogoje obratovanja, vzdrževanja in popravil.

### PREVIDNO

#### NEVARNOST ZARADI NENAMENSKE UPORABE!

Naprava lahko v primeru nenamenske uporabe povzroči nevarnosti. Zato upoštevajte naslednje varnostne napotke:

- Napravo uporabljajte izključno namensko.
- Upoštevajte vsa navodila in informacije v navodilih za uporabo.

### 1.4 Razumno predvidljiva napačna uporaba

Naprava ni primerna za druge vrste uporabe, ki niso navedene kot primerna področja uporabe. Samovoljne predelave naprave ali nenamenska uporaba izključujejo odgovornost proizvajalca za tako nastalo škodo.

### 1.5 Preostale nevarnosti

Ta naprava ustreza prizanim tehničnim pravilom in zadevnim varnostnim določilom! Kljub temu lahko pri uporabi naprave:

- pride do nevarnosti za zdravje in življenje uporabnika ter drugih oseb.
- pride do pomanjkljivosti na napravi.
- pride do vpliva na druge stvari.

### 1.6 Omejitev odgovornosti

Izrecno opozarjamo, da po zakonu o odgovornosti za izdelke ne odgovarjamo za škodo, ki bi nastala zaradi naše naprave, če je ta škoda nastala zaradi nestrokov-

nega popravila ali menjave delov, pri kateri niso bili uporabljeni originalni deli GLORIA, in če popravila ni opravila služba za pomoč strankam ali pooblaščen strokovnjak. Enako velja za dodatno opremo.

## 2 Za vašo varnost

V tem poglavju so navedena pomembna opozorila in varnostna navodila, ki jih morate obvezno upoštevati pri delu z in uporabi naprave.

### 2.1 Osnovna varnostna navodila

Za varno uporabo in ravnanje z napravo upoštevajte naslednja osnovna varnostna navodila:



- Popravila na napravah za hišo in vrt naj opravljajo samo servisi. Nadomestne dele naročite pri svojem specializiranem prodajalcu. Če jih nima na zalogi, jih bo čim prej priskrbel.
- Ta naprava ustreza prizanim tehničnim pravilom in zadevnim varnostnim določilom!
- Otroci od 16. leta starosti in osebe z omejenimi fizičnimi, čutnimi ali duševnimi sposobnostmi ali pomanjkanjem izkušenj in znanja smejo to napravo uporabljati le, če jih pri tem nekdo nadzoruje ali jih je poučil o varni uporabi naprave in so razumeli nevarnosti, ki izhajajo iz uporabe naprave. Otroci se z aparatom ne smejo igrati. Otroci ne smejo nenadzorovano izvajati čiščenja in uporabniškega vzdrževanja.
- Te naprave ni dovoljeno uporabljati pri utrujenosti, boleznih in vplivu alkohola, drugih drog ali zdravil.
- Naprave med delovanjem ne puščajte brez nadzora.
- Da se izognete škodi in nevarnosti zaradi nepravilne uporabe, morate upoštevati ter skrbno shraniti navodila za uporabo!
- Med delom z napravo vedno nosite primerna delovna oblačila, kot so varnostni čevlji, zaščitna očala, dolge hlače in po potrebi rokavice. Nikoli ne delajte bos ali v lahkih sandalnih.

- Pri posredovanju naprave drugim osebam je treba predati tudi navodila za uporabo!
- Za napravo uporabljajte samo originalne nadomestne dele in opremo GLORIA. Nikoli ne uporabljajte obrabljenih, spremenjenih ali pokvarjenih nadomestnih delov/opreme!

## 2.2 Varnostna navodila pri priključitvi in upravljanju naprave MultiBrush

### OPOZORILO

**OPOZORILO! UPOŠTEVAJTE VARNOSTNE NAPOTKE V NAVODILIH ZA UPORABO NAPRAVE MULTIBRUSH**

- MultiBrush (Art.-Nr. 000290.0000)
- MultiBrush sc (Art.-Nr. 000291.0000)
- MultiBrush li-on (Art.-Nr. 000292.0000)
- MultiBrush li-on (Art.-Nr. 000297.0000)
- MultiBrush sc Plus (Art.-Nr. 000298.0000)
- MultiBrush li-on Plus (Art.-Nr. 000299.0000)

### PREVIDNO



**NEVARNOST OPEKLIN ZARADI VROČIH DELOV NAPRAVE!**

**NEVARNOST POŠKODB ZARADI OSTRIH / KONIČASTIH KOVINSKIH STREMEN!**

Deli naprave se lahko med uporabo močno segrejejo, kar lahko povzroči opekline.

Deli valja za prezračevanje so ostri in vas lahko poškodujejo.

Zato upoštevajte naslednje varnostno navodilo:

- Med vgradnjo in čiščenjem nosite zaščitne rokavice!

Upoštevajte naslednje previdnostne ukrepe, da preprečite telesne poškodbe in gmotno škodo zaradi napačnega ter nevarnega ravnanja z izdelkom. Napačna uporaba lahko povzroči **TELESNE POŠKODBE**.

### PREVIDNO

**NEVARNOST TELESNIH POŠKODB PRI UPRAVLJANJU!**

- Napravo uporabljajte namensko! Delajte samo v navedenem območju moči.
- Pred vsakim zagonom preverite brezhibnost naprave. Ne začnite je uporabljati, če:

- so varnostne naprave poškodovane ali obrabljene.
- je aparat vidno poškodovan.
- je aparat padel na tla.
- so se okoli pogonske gredi navili kakršni koli predmeti.

Nikoli ne onemogočite zaščitnih naprav.

- Pred delom obhodite travnato površino, ki jo boste obdelovali, da preprečite škodo na napravi ali na živih bitjih/predmetih. Odstranite kamne, kose lesa, žice in podobne stvari ter druge tujke. Predmete, ki se ujamejo v valj za prezračevanje, lahko nenadzorovano izvrže. Druge osebe naj bodo umaknjene iz nevarnega območja. Za preprečevanje telesnih poškodb pazite na varnost v območju dela.

### PREVIDNO

**NEVARNOST POŠKODB ZARADI VRTEČEGA SE VALJA ZA PREZRAČEVANJE!**



- Dlani in stopal ne približujte vrtečemu se valju za prezračevanje! Pazite na zadostno razdaljo dlani in stopal od valju za prezračevanje. Valju za prezračevanje še naprej teče.

- Naprave nikoli ne zaženite, ko je prevrnjena!
- Naprave nikoli ne dvigujte ali prenašajte, kadar motor deluje! Kadar napravo prenašate do delovne površine ali stran od nje ali kadar jo morate prekucniti, ugasnite motor in električni vtič potegnite iz vtičnice (električni vtič samo pri izdelkih [št. art. 000290.0000; št. art. 000291.0000; št. art. 000298.0000]).
- Nikoli ne odstranjujte priloženih zaščitnih oblog.

### PREVIDNO

**NEVARNOST TELESNIH POŠKODB ZARADI ODLETAVANJA DELOV!**



- Naprave ne zaženite ali upravljajte, ko so v nevarnem območju druge osebe.
- Napravo zaženite ali upravljajte, kot je opisano v navodilih za uporabo naprave MultiBrush.



- Nikoli ne uporabljajte, kadar so v bližini osebe, zlasti otroci, ali domače živali!
- Pri delu vedno pazite na trdno in varno stojišče.
- Napravo premikajte največ s hitrostjo hoje.

### ⚠ PREVIDNO

#### NEVARNOST TELESNIH POŠKODB ZARADI NENAMERNEGA VKLOPA!

Nenamerni vklop lahko povzroči telesne poškodbe. Upoštevajte varnostne napotke v navodilih za uporabo naprave Multibrush.

## 3 Preden lahko uporabljate napravo

V tem poglavju dobite informacije o stanju ob dobavi.

### 3.1 Stanje ob dobavi

Naprava je ob dobavi standardno takšna:

- Valj za prezračevanje (v celoti zmontiran)
- 2 x sesalni filter
- 1 x Navodila za uporabo in informacije o izdelku

### 3.2 Elementi naprave

A1/A2 Sesalni filter

B Valj za prezračevanje

C Kovinska stremena

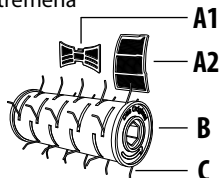

## 4 Tehnični podatki

### Valj za prezračevanje

maks. št. vrtljajev: 1800 min<sup>-1</sup>  
 Dolžina: 16 cm  
 Premer: 11 cm  
 Masa naprave: ca. 0,5 kg

## 5 Montaža valja za prezračevanje

Slike od 1 do 6

### ⚠ PREVIDNO

#### NEVARNOST POŠKODB ZARADI OSTRIH/KONIČASTIH KOVINSKIH STREMEN!

Deli valja za prezračevanje so ostri in vas lahko poškodujejo. Zato upoštevajte naslednje varnostno navodilo:

- Med vgradnjo in čiščenjem nosite zaščitne rokavice!

### ⚠ NEVARNOST

#### SMRTNA NEVARNOST ZARADI ELEKTRIČNEGA UDARA!

(samo pri izdelkih [št. art. 000290.0000; št. art. 000291.0000; št. art. 000298.0000])

- Izključite napravo Multibrush in odklopite električni kabel od napetosti.
- Pri montaži valja za prezračevanje na napravo upoštevajte napotke v navodilih za uporabo naprave MultiBrush.

- 1 Vaša naprava Multibrush je montirana, npr. kot je prikazano. Odprite zaporo (D) vodilne roke (E), kot kaže slika.
- 2 Pri odprti zapori (D) snemite vodilno roko (E) in nato površinsko krtačo.



### POZOR

Da bi preprečili poškodbe motorja zaradi onesnaženosti, namestite oba priložena sesalna filtra, kot je opisano v nadaljevanju:

- 3 Natakните sesalni filter (A1) na vodilno roko (E), kot je prikazano na sliki, tako da se zaskoči s klikom. Pri tem obvezno pazite na pravilno montažo. Pri nepravilni montaži lahko pride do pregrevanja motorja!
- 4 Na reže za prezračevanje na ohišju (F) pritrđite sesalni filter (A2), tako da se zaskoči s klikom.
- 5 Valj za prezračevanje (B) natakните na pogonski šestkotnik in nato vodilno roko (E) na vodilno stran enote motorja/gonila, kot kaže slika.

**i NAPOTEK!**

Pri montaži valja za prezračevanje upoštevajte na njem označene puščice za smer vrtenja.

- 6 Zdaj premaknite zaporo (D) v odprti položaj , jo pridržite in potisnite vodilno roko (E) do konca na gred. Izpustite vzmetno zaporo (D). Vodilna roka (E) je aretirana, ko se zapora samodejno vrne v izhodiščni položaj .

**6 Uporaba in zagon**

Slika 7

**⚠ OPOZORILO**

**UPOŠTEVAJTE VARNOSTNE NAPOTKE V NAVODILIH ZA UPORABO NAPRAVE MULTIBRUSH**

Upoštevajte naslednja varnostna navodila:

- **Pred vsakim pričetkom dela očistite valj za prezračevanje.**

S prezračevanjem travišča odstranite mah in glivice.

- Pred uporabo valja za prezračevanje pokosite travo z vrtno ali robotsko kosilnico.
- Položite MultiBrush z nameščenim valjem za prezračevanje na travo in vključite napravo.
- 7 Zdaj napravo počasi premikajte po travi naprej in nazaj. Pri tem ne pritiskajte na napravo. Predolgo zadrževanje valja za prezračevanje na enem mestu lahko poškoduje rušo.
- Zdaj po progah prezračujte travnato površino. Pri tem se naj posamezne proge med seboj prekrivajo, da zagotovite obdelavo trave po vsej površini.
- **Pri delu z valjem za prezračevanje pazite, da se noben od dveh nameščenih sesalnih filtrov ne zamaši. Umazane in zamašene filtre očistite z mehko ščetko.**
- Na koncu z grabljami pograblajte odstranjeni mah z obdelane travnate površine.

**POZOR**

Nestrokovna uporaba naprave lahko povzroči stvarno škodo! Zato upoštevajte naslednja varnostna navodila:

- **Pri delu ob robu travišča pazite, da robniki ne poškodujejo vrtečega se valja (npr. če se naprava nagne ali preusmeri) oz. da robniki ne poškodujejo ali upognejo kovinskih stremen valja za prezračevanje.**

**7 Vzdrževanje in čiščenje****⚠ PREVIDNO**

**NEVARNOST OPEKLIN ZARADI VROČIH DELOV NAPRAVE!**

Pri vgradnji ali predelavah so lahko pogonski deli naprave ali sestavni deli še vedno vroči in povzročijo opekline. Zato upoštevajte naslednje varnostno navodilo:

- Med vzdrževanjem in čiščenjem nosite zaščitne rokavice!

**7.1 Čiščenje****⚠ NEVARNOST**

**SMRTNA NEVARNOST ZARADI ELEKTRIČNEGA UDARA! (samo pri izdelkih [št. art. 000290.0000; št. art. 000291.0000; št. art. 000298.0000])**

- **Napravo Multibrush izklopite in odklopite električni kabel od napetosti.**
- Če je valj za prezračevanje močno onesažen, ga demontirajte in temeljito očistite. Valj za prezračevanje očistite z mehko krtačo.
- Popravila prepustite izključno servisnim postajam GLORIA.
- Očistite zračna filtra, nameščena na sesalni odprtini, z mehko ščetko.
- Pri popravilih uporabljajte samo originalne nadomestne dele GLORIA (<https://shop.gloriagarten.de>)
- Dodatno opremo najdete na naslovu [www.gloriagarten.de](http://www.gloriagarten.de)

## 8 Odstranjanje in pravne zadeve



### 8.1 Varovanje okolja in odstranjanje naprav

- Ta simbol na izdelku, navodilih za uporabo ali embalaži opozarja, da tega izdelka ob koncu življenjske dobe ni mogoče zavreči med običajne gospodinjske odpadke.
- Napravo je treba zavreči na zbirnem mestu za recikliranje. Materiale je mogoče uporabiti znova, skladno z njihovimi oznakami. S pravilno vključitvijo starega izdelka v recikliranje, recikliranje materialov ali druge oblike ponovne uporabe bistveno prispevate k zaščiti našega okolja.

#### **i** NAPOTEK!

- O pristojni službi za odstranjanje odpadkov se pozanimajte pri občinski upravi.

### 8.2 Odstranjanje embalaže

- Materiali embalaže so bili izbrani po svoji prijaznosti okolju in primernosti za pravilno odstranjanje, tako da so primerni za recikliranje. Vračanje embalaže v obtok materiala prihrani surovine in zmanjša količino odpadkov.
- Nepotrebne embalažne materiale odstranite skladno s krajevno veljavnimi predpisi.

## 9 Izjava o skladnosti CE

GLORIA Haus- und Gartengeräte GmbH  
Därmanbusch 7; D-58456 Witten

potrjuje, da priključni stroj za prežračevanje travnatih površin – valj za prežračevanje, številka artikla 729160.0000, ustreza direktivam:

- 2006/42/EU, priloga
- 2011/65/EU
- EN 62841-1:2015 + AC:2015 + A11:2022
- EN 62841-4-7:2021

Uporabljeni standardi:

- EN 50636-2-92:2014 (opirajoč se na standard)
- EN 60335-1:2012

Tehnični podatki:

Nivo zvočnega tlaka  $L_{pA}$ : 65 dB

Zvočna moč hrupa  $L_{WA}$ : 77 dB

Pooblaščen oseba za pripravo tehnične dokumentacije

Daniel Lademann

GLORIA Haus- und Gartengeräte GmbH  
Därmanbusch 7; 58456 Witten

Witten, 05.09.2024

Dr. Andreas Mesch  
(tehnični vodja)

## 10 Jamstvo in garancija

SI

GLORIA vam nudi 24-mesečno garancijo v okviru garancijskih pogojev ([www.gloria-garten.de](http://www.gloria-garten.de)). Na vaše zakonite garancijske zahtevke proti prodajalcu ta garancija ne vpliva.

Pridržane so tehnične spremembe!

**GLORIA®**

Geräte für Haus und Garten

GLORIA Haus-und Gartengeräte GmbH  
Därmanbusch 7  
58456 Witten • GERMANY  
Tel.: +49 (0) 2302-700 0  
Fax: +49 (0) 2302-700 46



200924

980 079 - 02

## SERVICE-HOTLINE

☎ +49 (0) 2302 / 700-392

e-mail: [service@gloria-garten.com](mailto:service@gloria-garten.com)

Internet: [www.gloriagarten.de](http://www.gloriagarten.de)